

DEWALT®

577688 - 39 RUS/UA

DW721
DW722
DW725
DW726

DW725/DW726

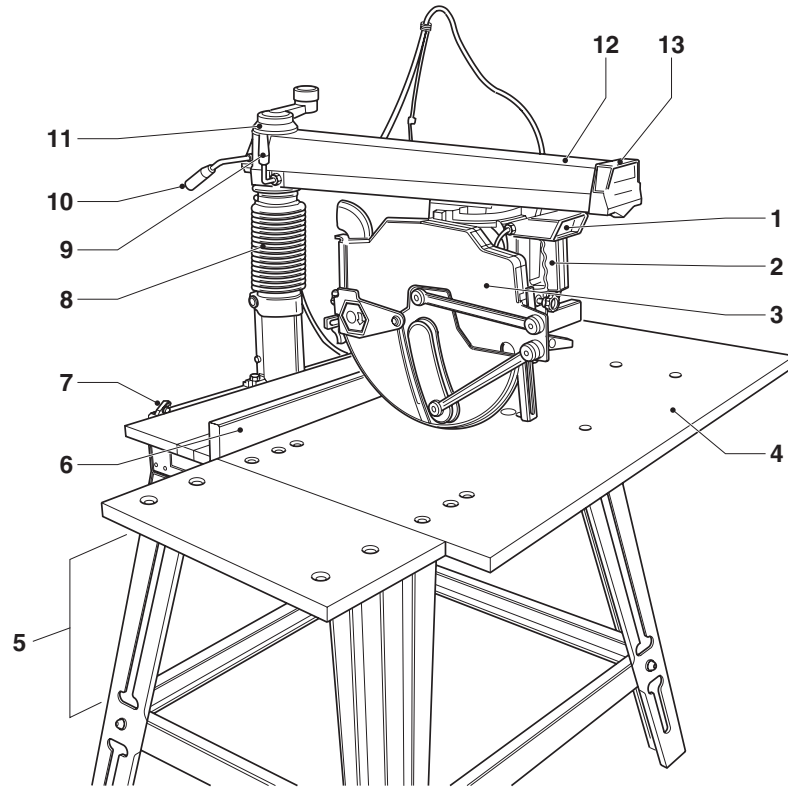

A1

DW725/DW726

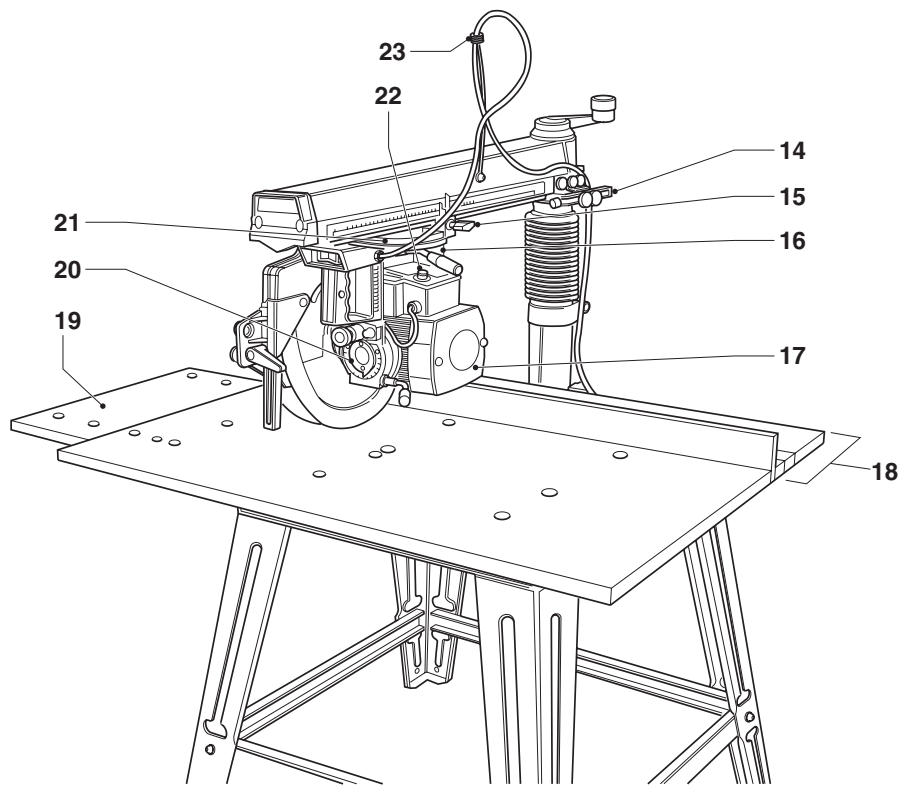

A2

DW725/DW726

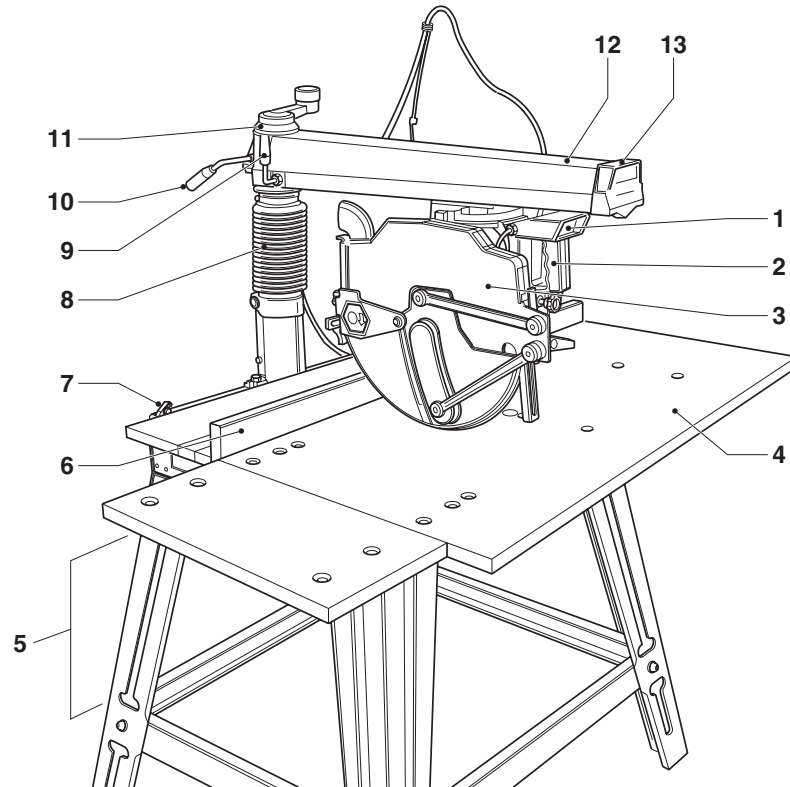

A1

DW725/DW726

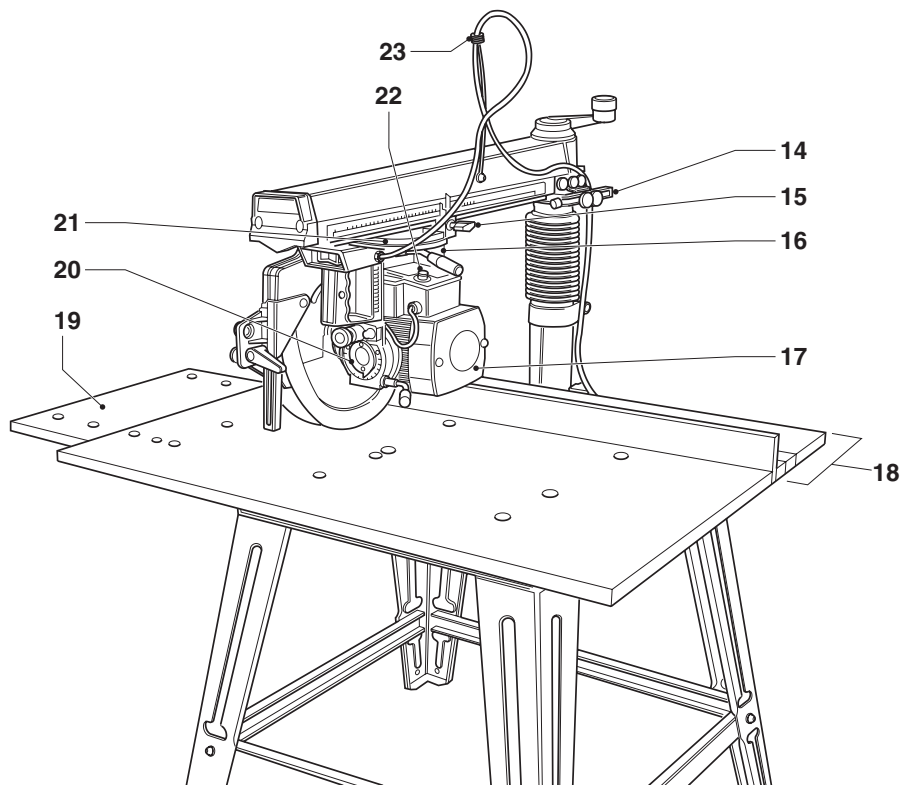

A2

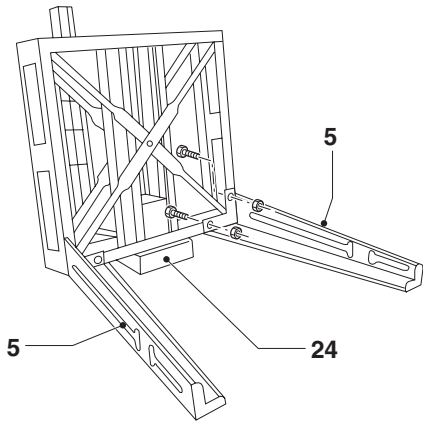

B1

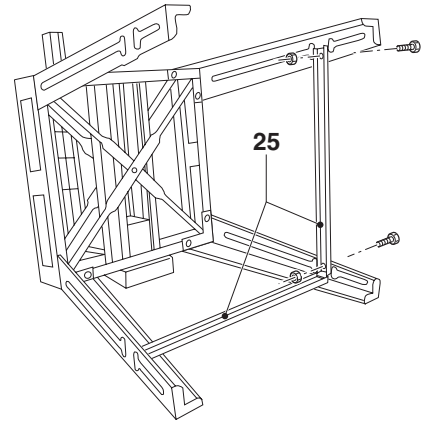

B2

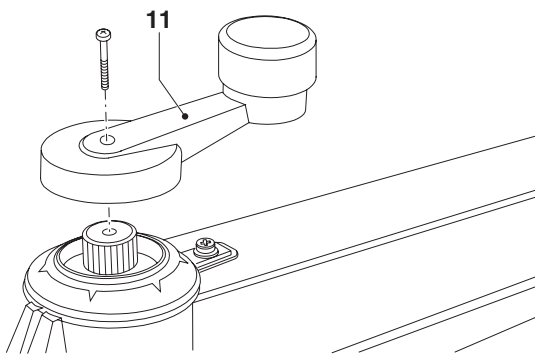

C

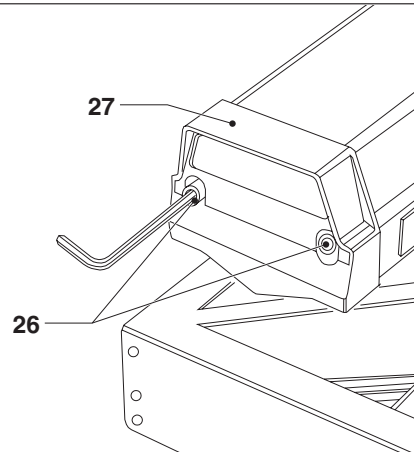

D1

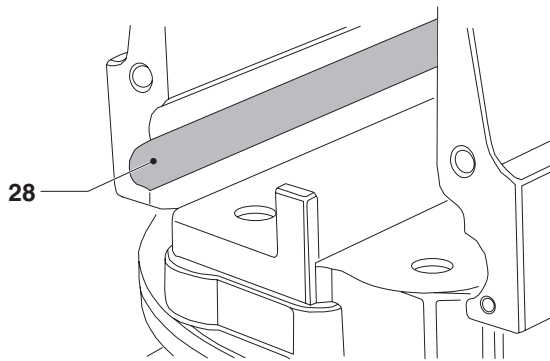

D2

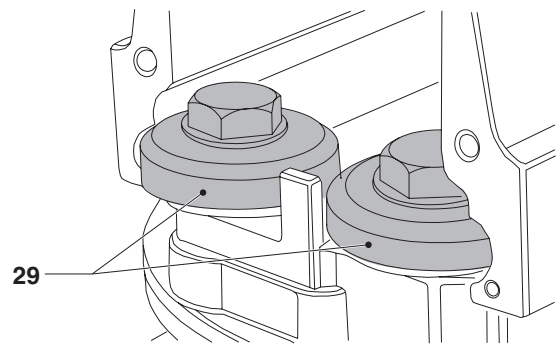

D3

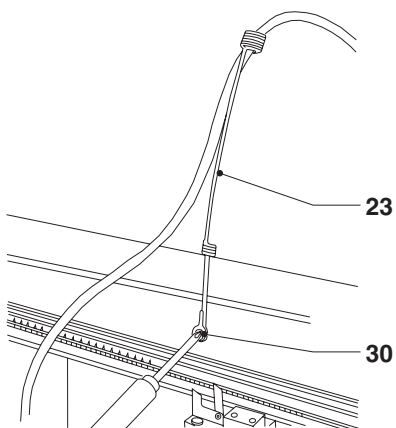

E1

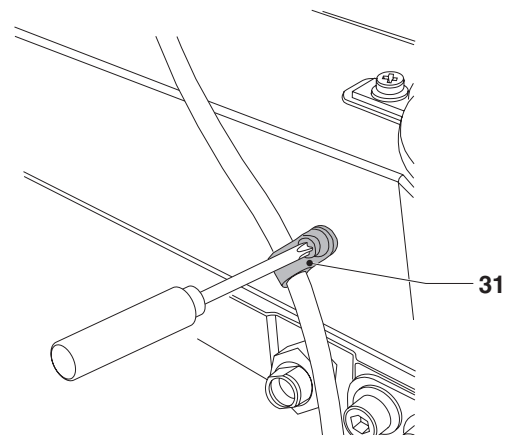

E2

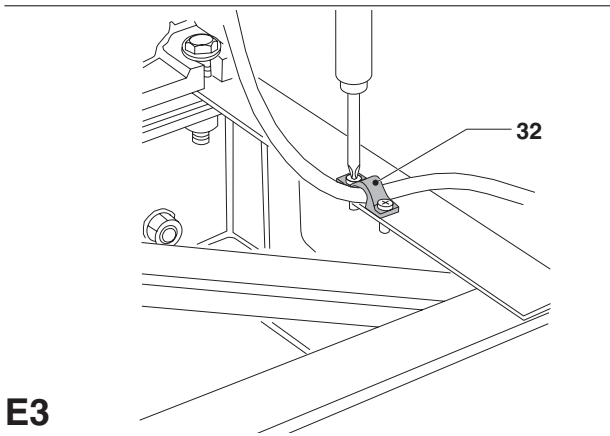

E3

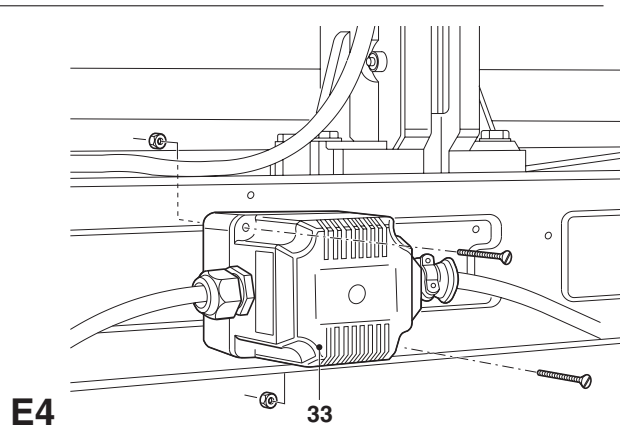

E4

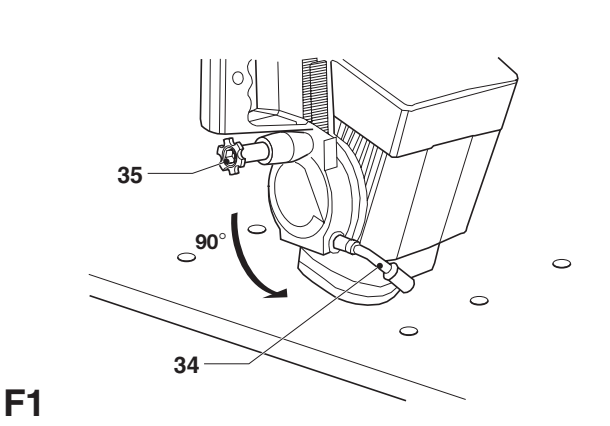

F1

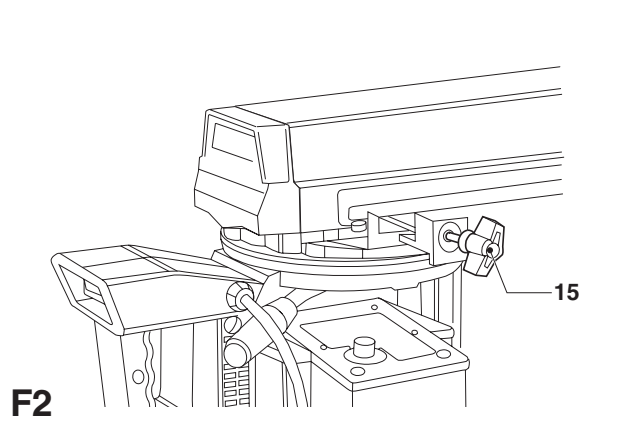

F2

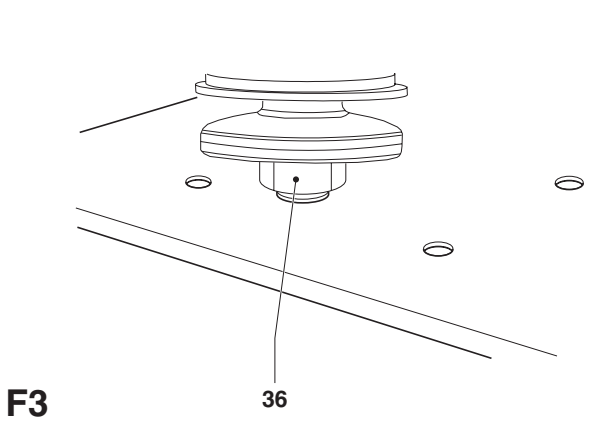

F3

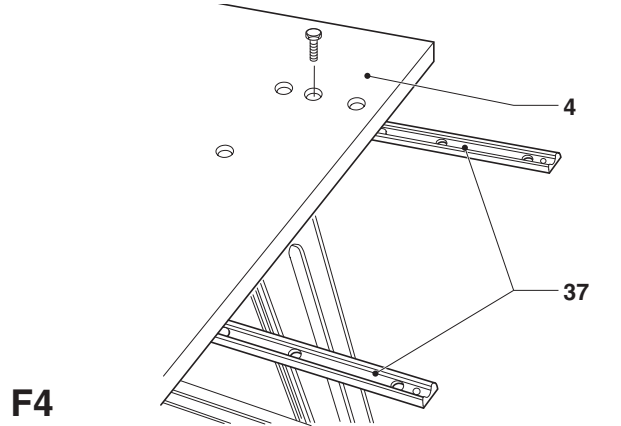

F4

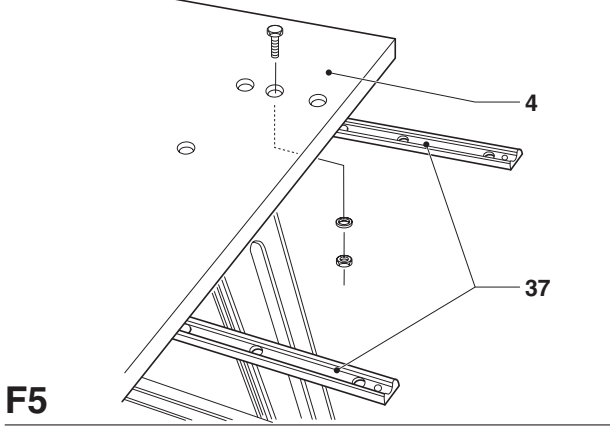

F5

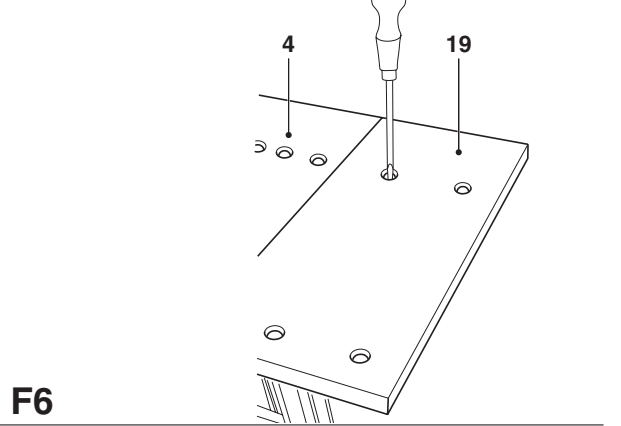

F6

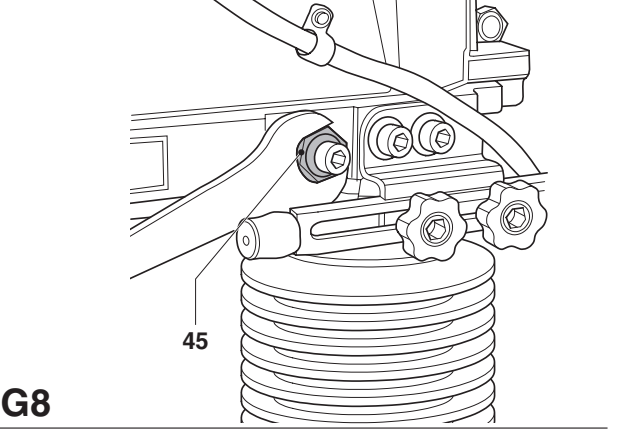
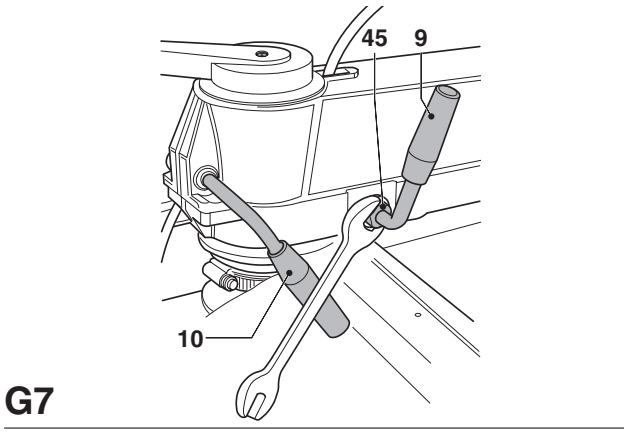
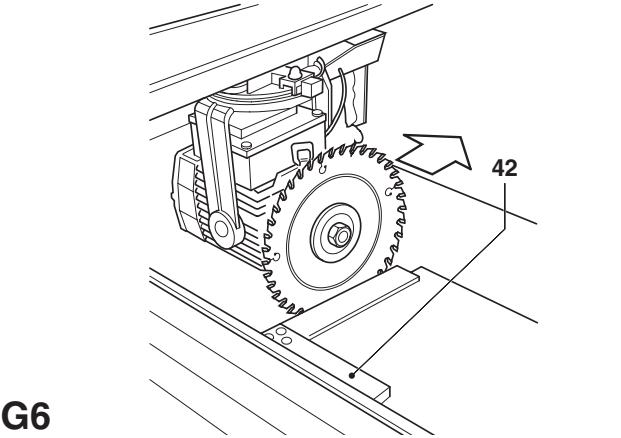
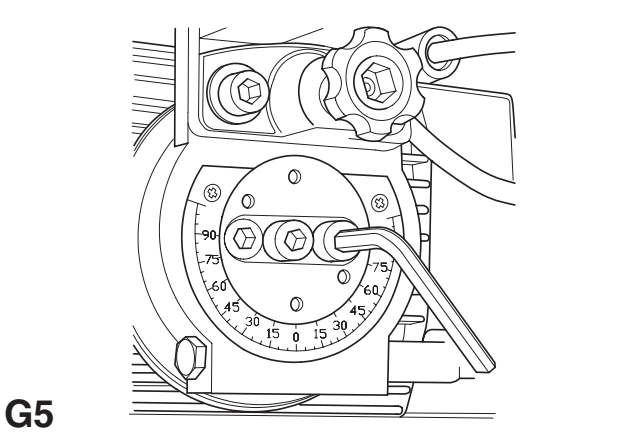
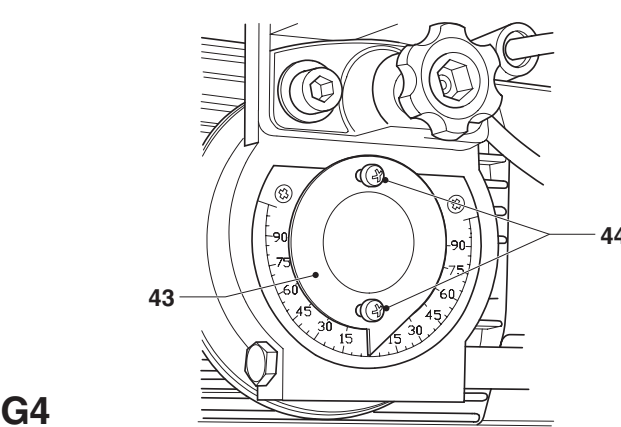
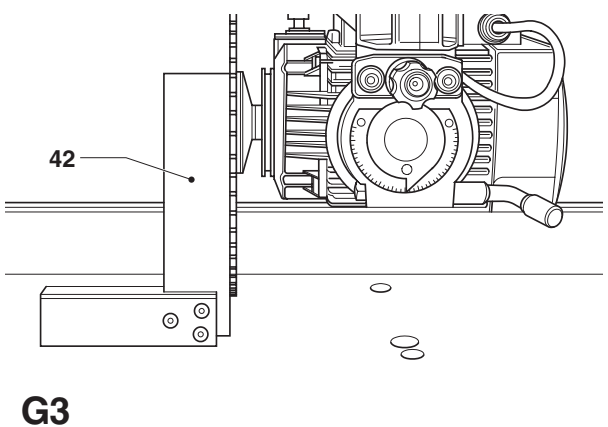
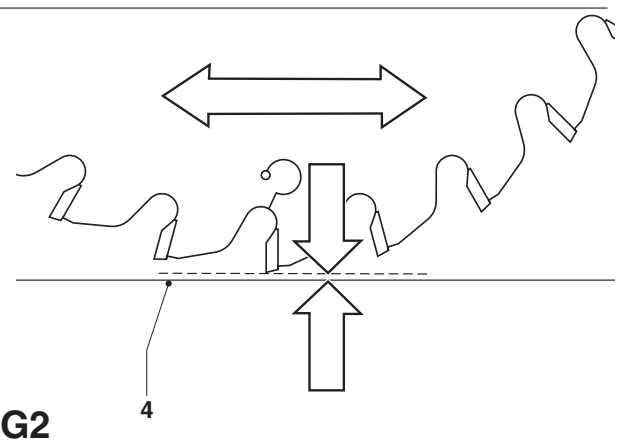
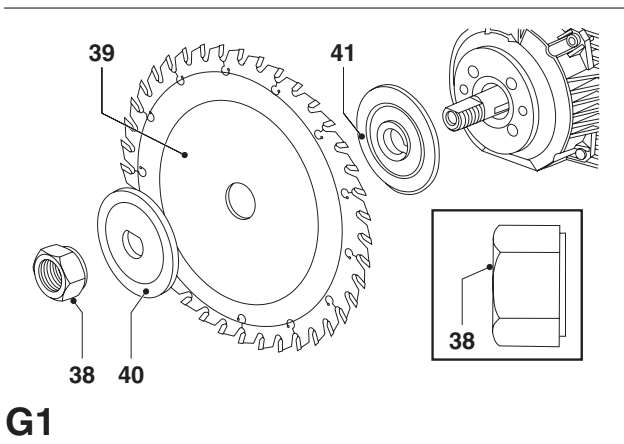

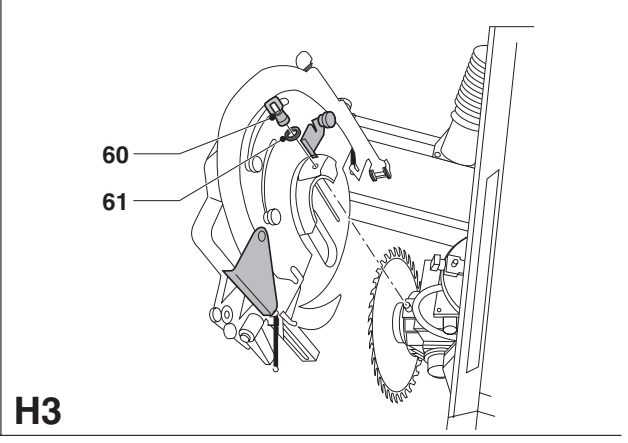
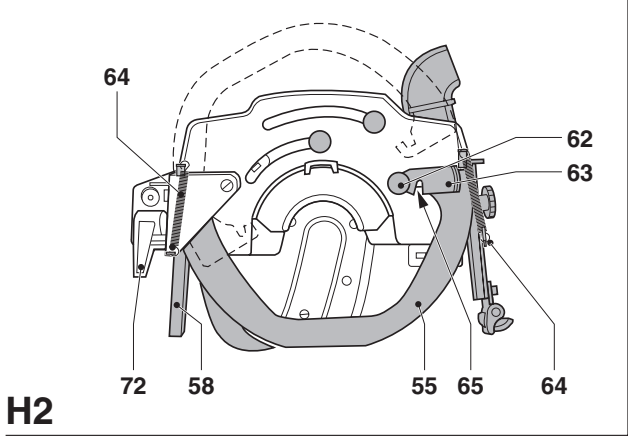
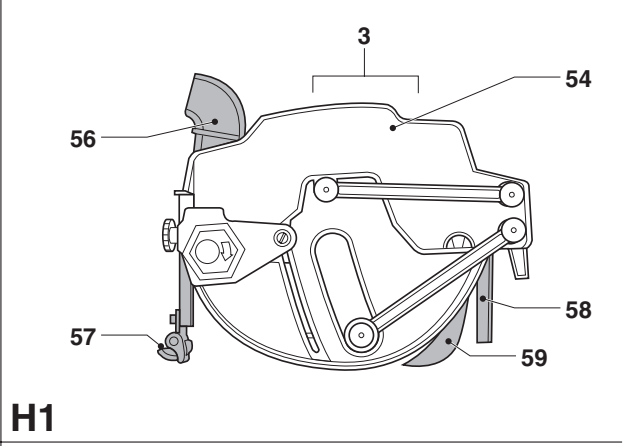
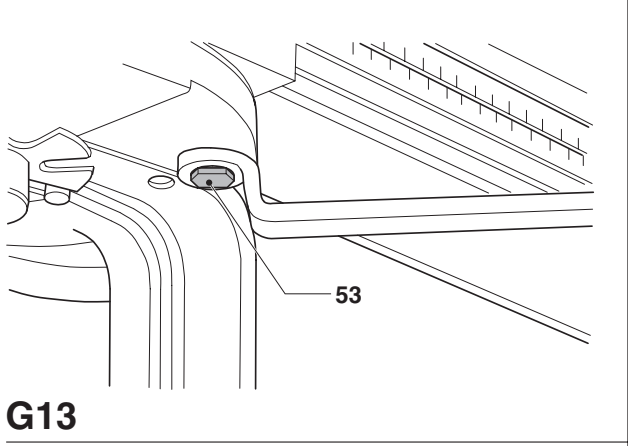
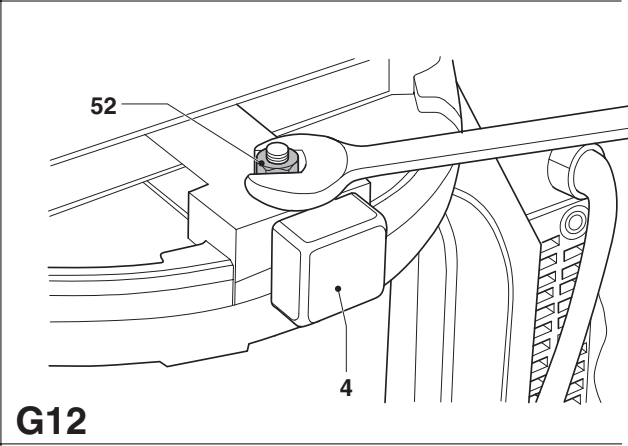
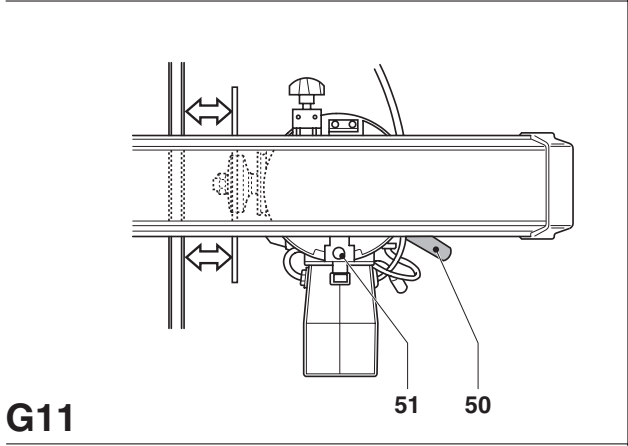
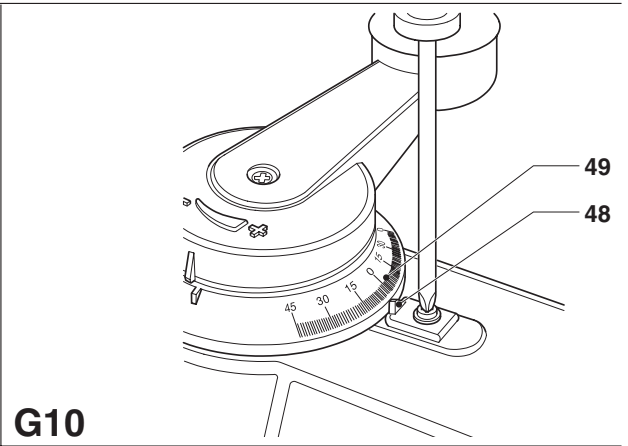
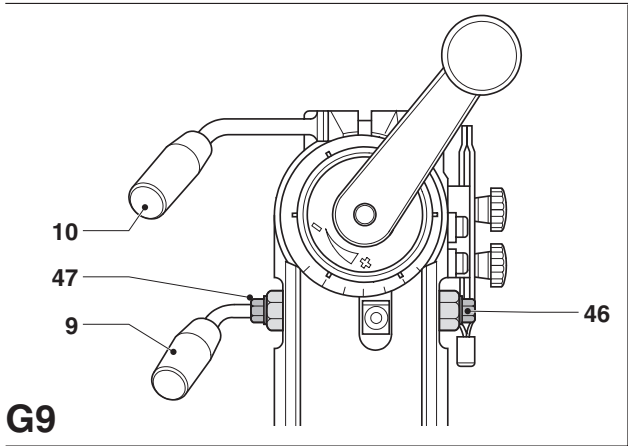

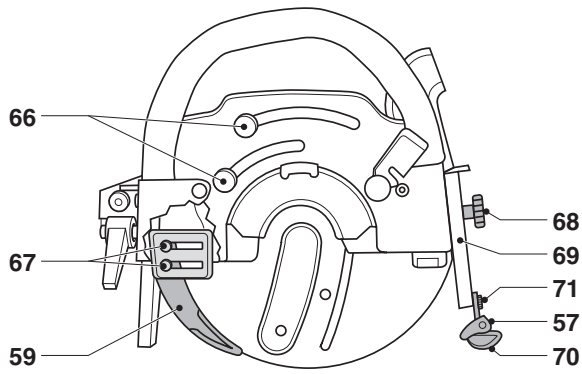

H4

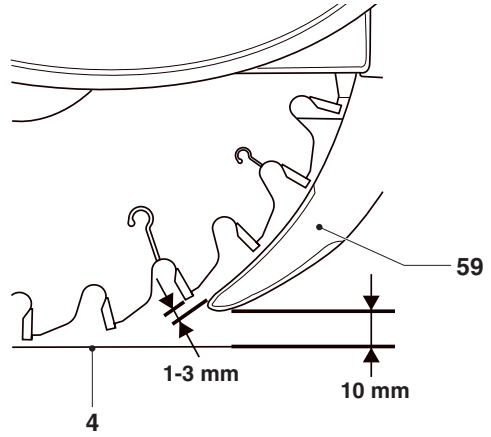

H5

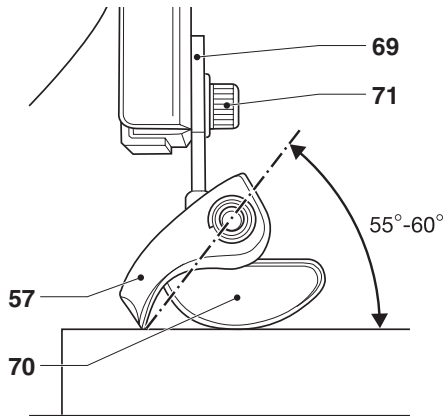

H6

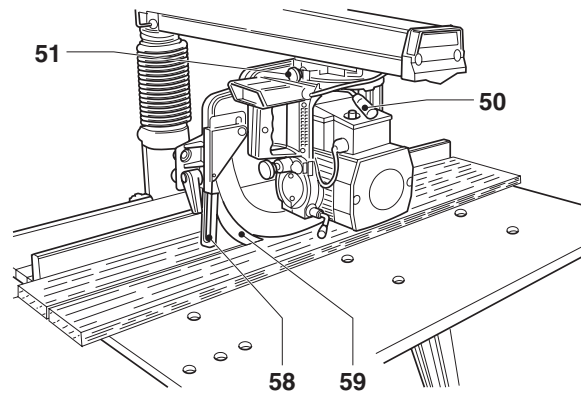

I1

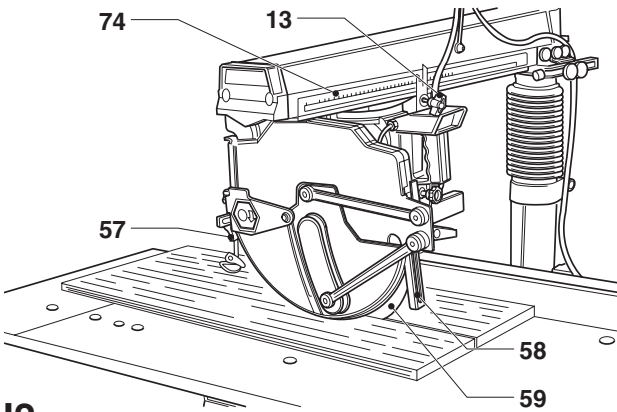

I2

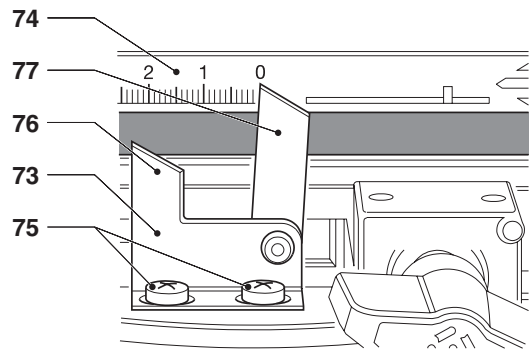

I3

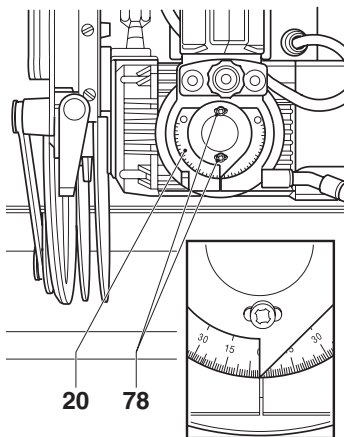

I4

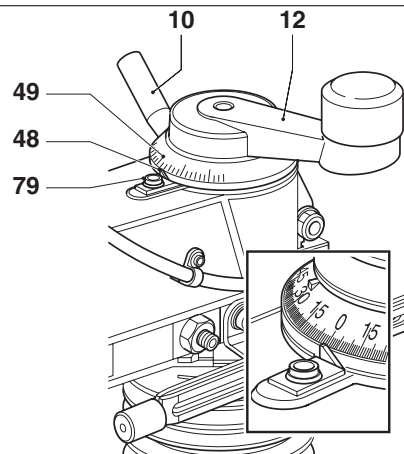

I5

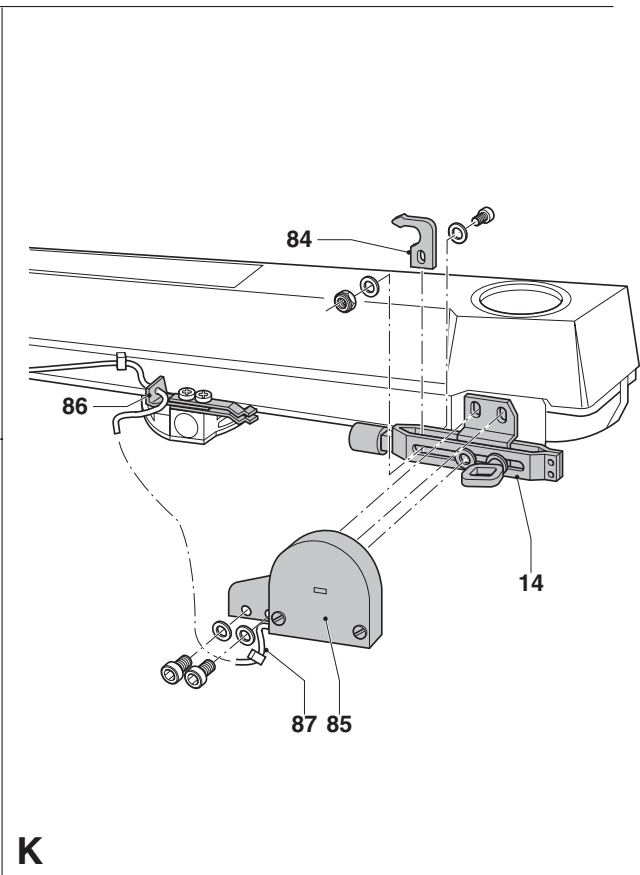
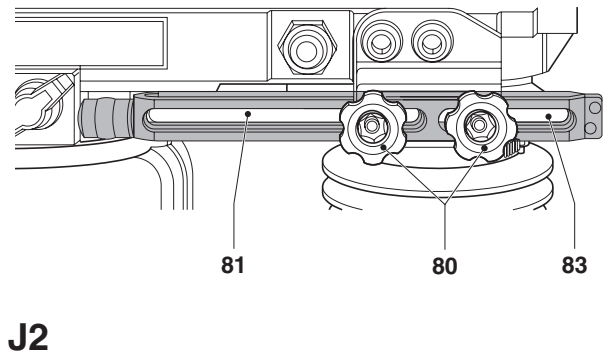
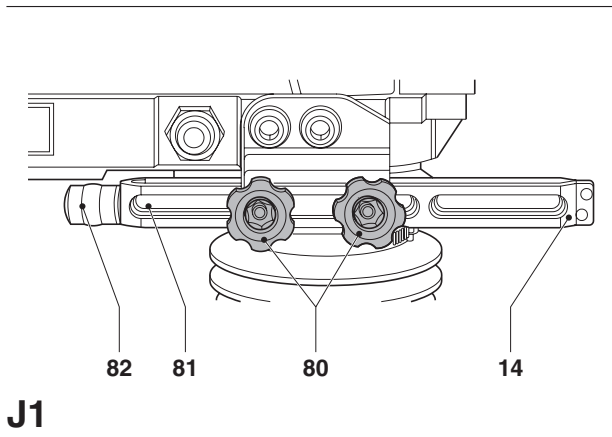

DW721/DW722

DW725/DW726

+ 25 mm	6	565 mm	565 mm	405 mm	380 mm	870 mm
	6	610 mm	565 mm	405 mm	425 mm	870 mm
+ 25 mm	6	415 mm	415 mm	290 mm	275 mm	720 mm
	6	460 mm	415 mm	290 mm	320 mm	720 mm

L

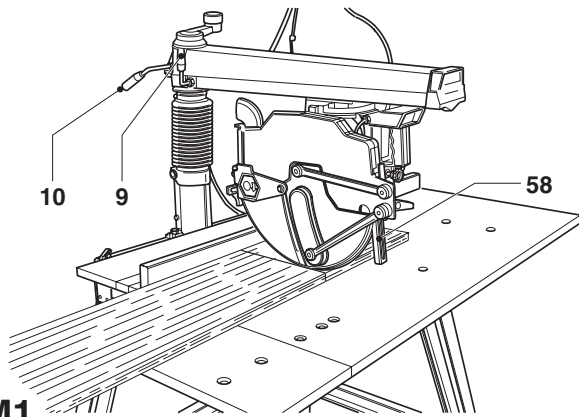

M1

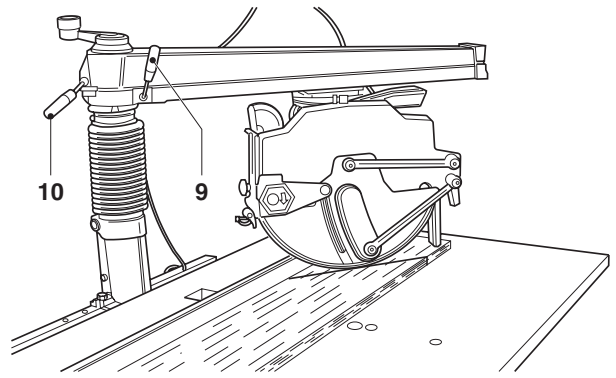

M2

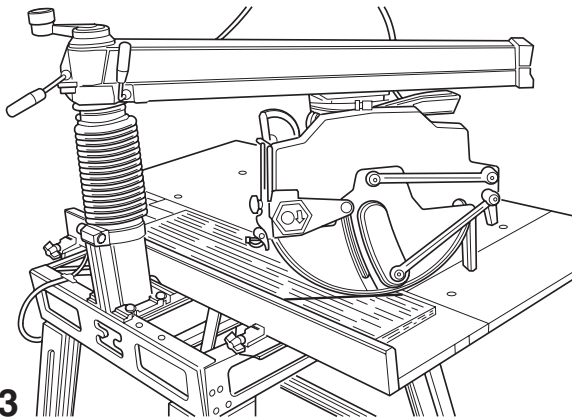

M3

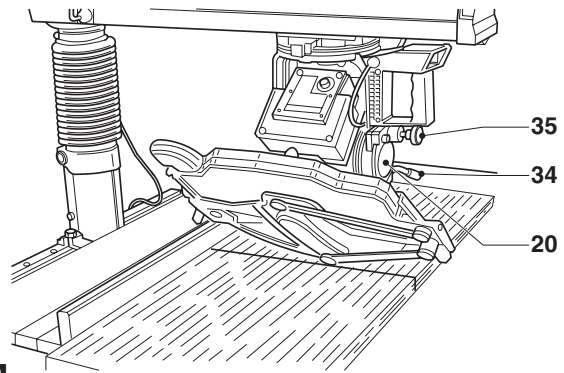

M4

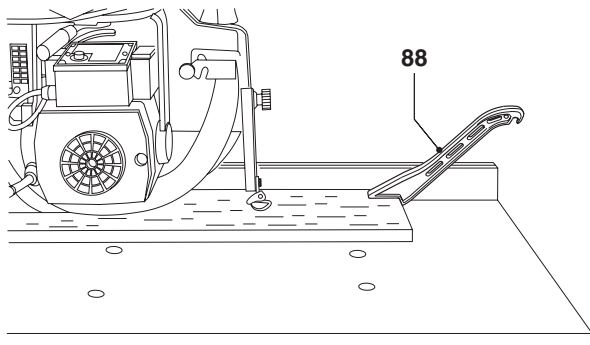

M5

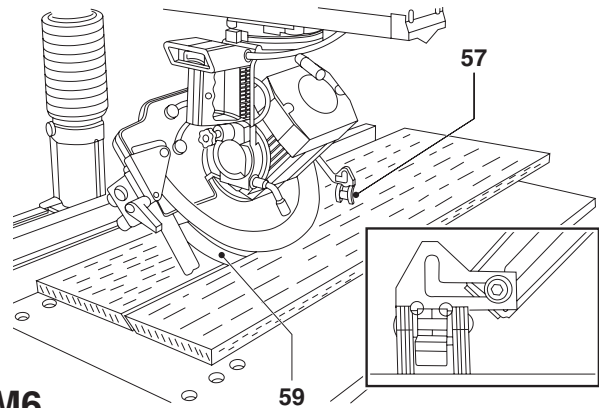

M6

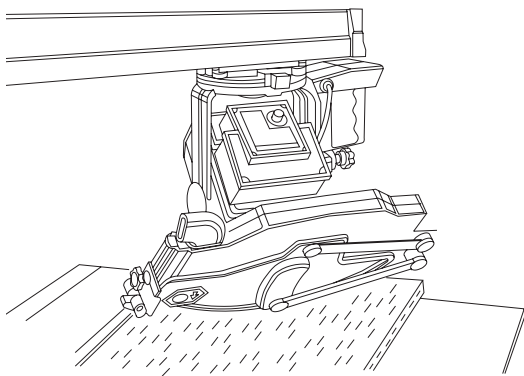

M7

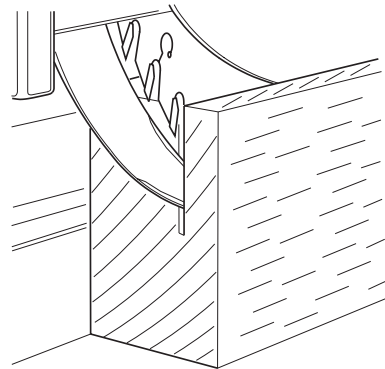

N1

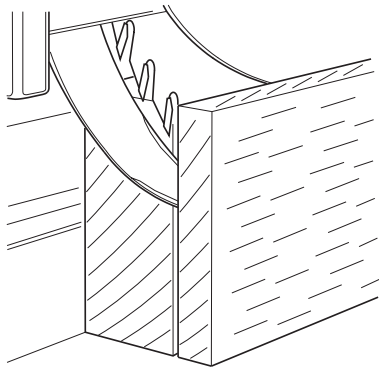

N2

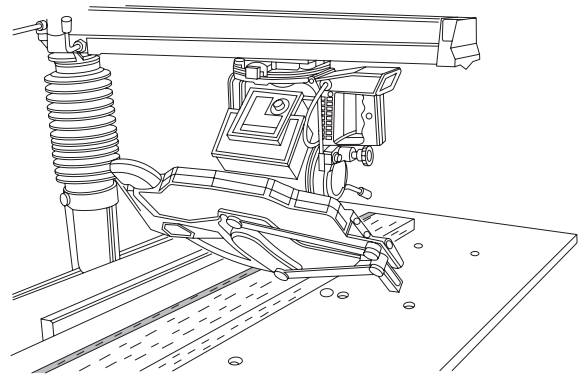

O

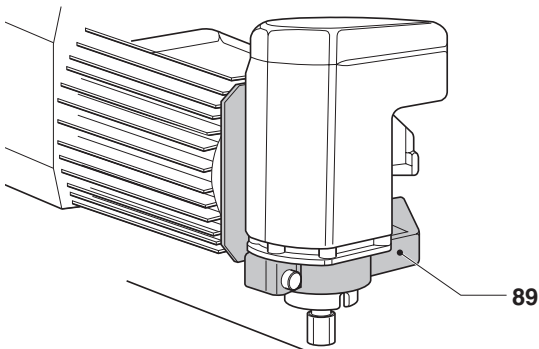

P1

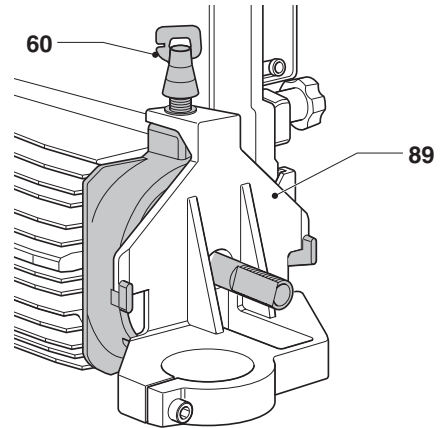

P2

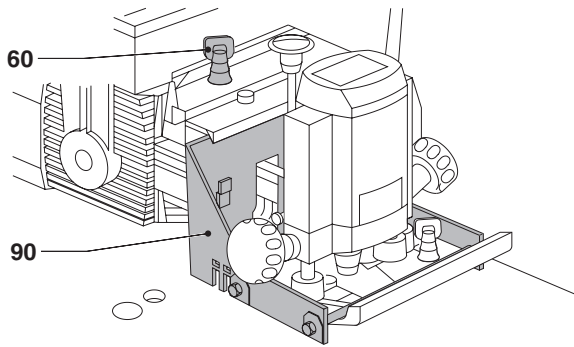

P3

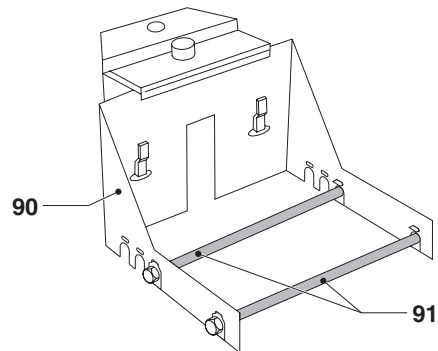

P4

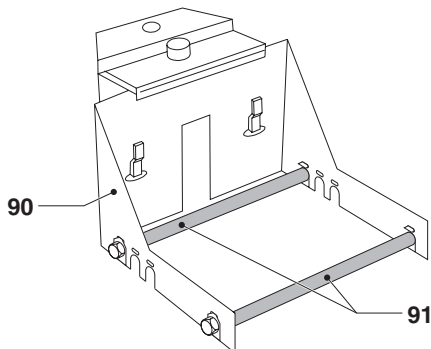

P5

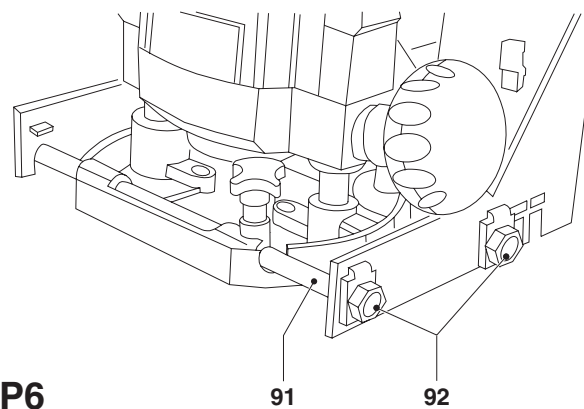

P6

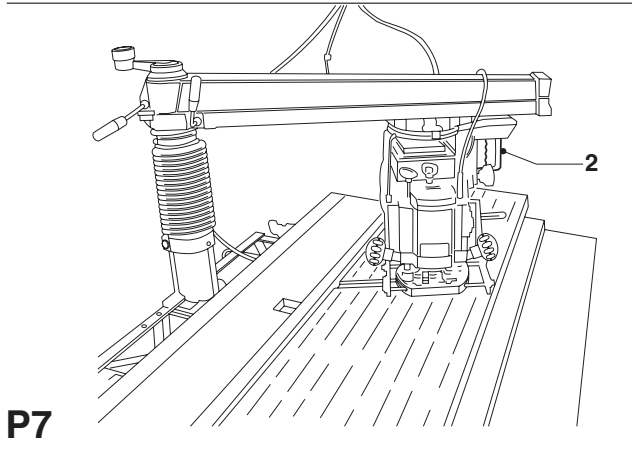

P7

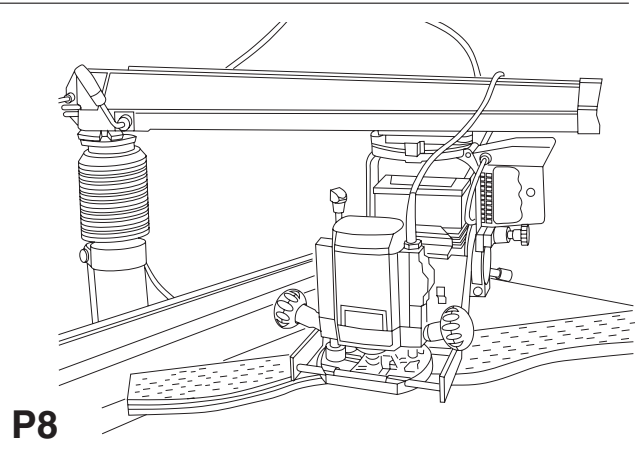

P8

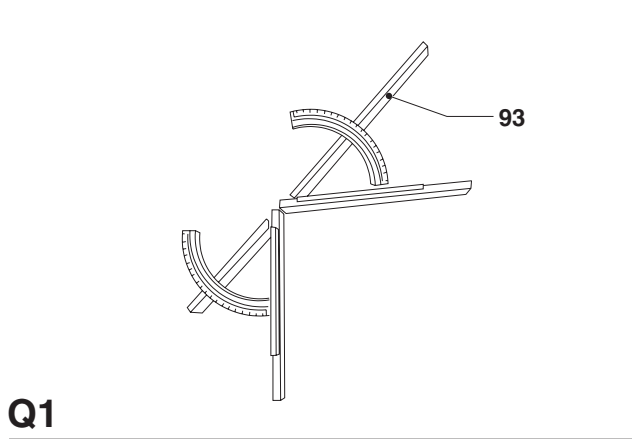

Q1

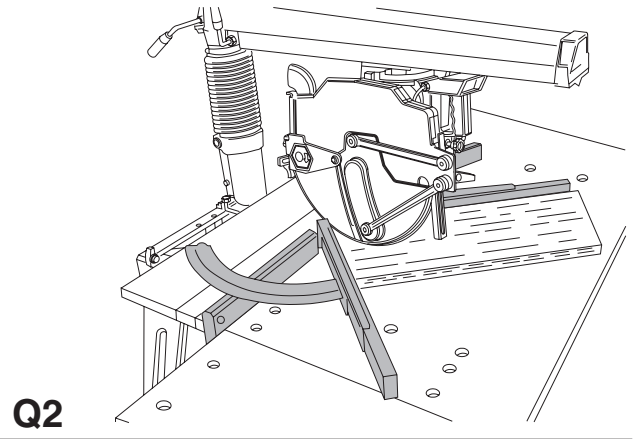

Q2

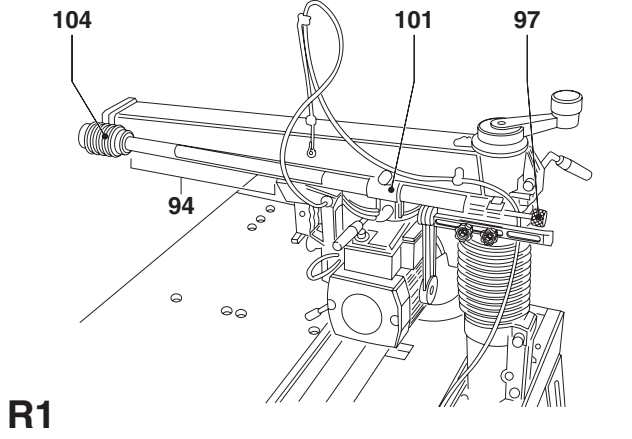

R1

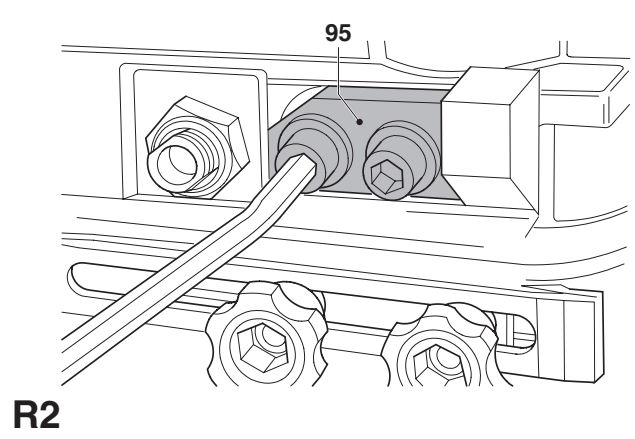

R2

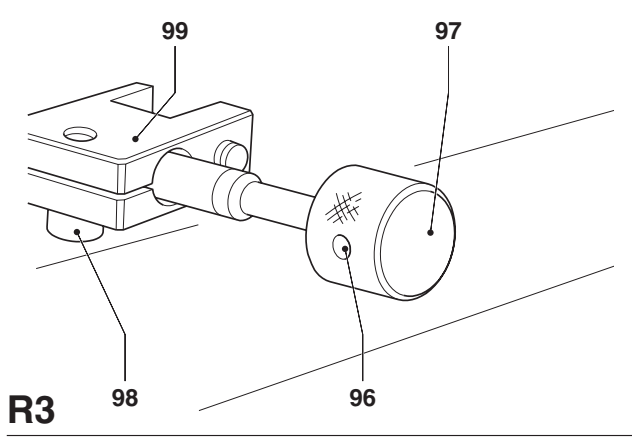

R3

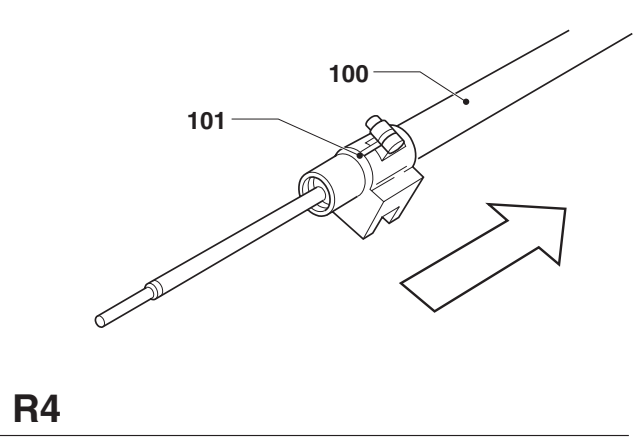

R4

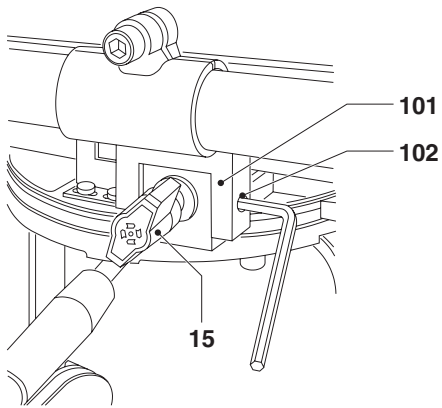

R5

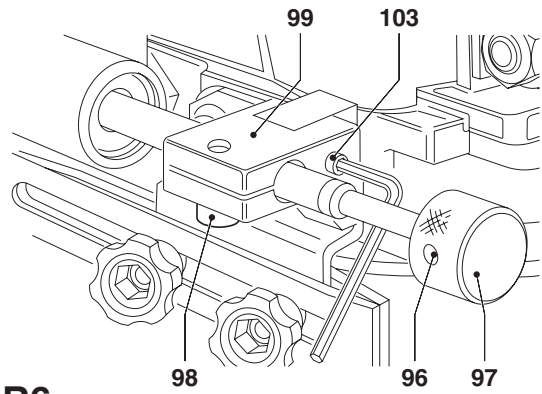

R6

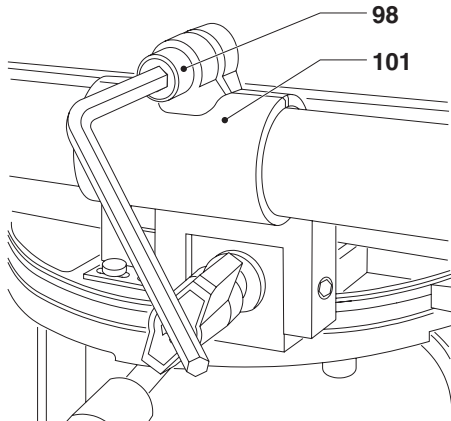

R7

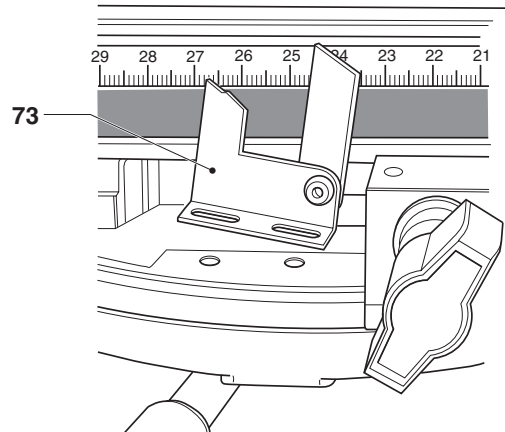

S1

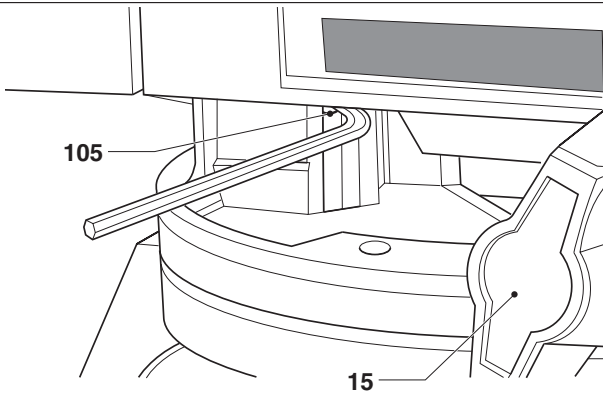

S2

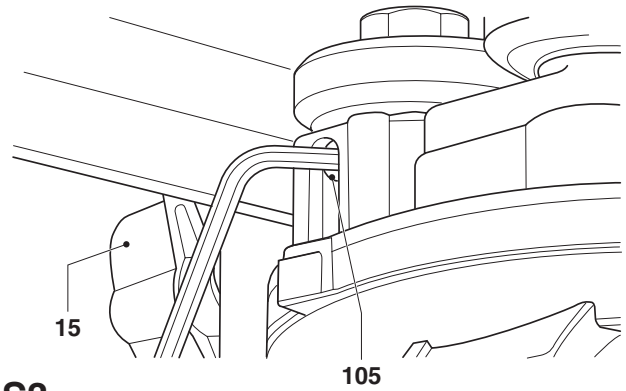

S3

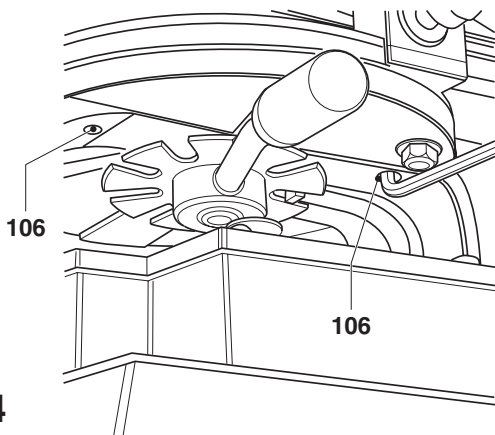

S4

РАДИАЛЬНО-ОТРЕЗНОЙ СТАНОК DW721/DW722/DW725/DW726

Поздравляем!

Вы выбрали электроинструмент DEWALT. Тщательная разработка изделия, многолетний опыт работы на рынке, постоянное стремление к совершенствованию, все это сделало DEWALT надежным помощником профессионалов всего мира.

		DW721	DW722	DW725	DW726
Входная мощность	Вт	2000	3000	2000	3000
Выходная мощность	Вт	1500	2280	1500	2280
Напряжение	В	230	400	230	400
Диаметр пильного диска	мм	270-300	270-300	270-300	270-300
Диаметр посадочного отверстия диска	мм	30	30	30	30
Диаметр шпинделя	мм	20	20	20	20
Частота вращения х.х., 50 Гц	мин ⁻¹	3000	3000	3000	3000
Частота вращения х.х., 60 Гц	мин ⁻¹	3600	3600	3600	3600
Максимальная глубина реза под прямым углом	мм	90	90	90	90
Максимальная глубина реза под углом 45°	мм	60	60	60	60
Макс. поперечный рез при скосе 0° и толщине заготовки 25 мм	мм	610	610	460	460
Макс. поперечный рез при скосе 45° и толщине заготовки 25 мм					
влево	мм	405	405	290	290
вправо	мм	425	425	320	320
Макс. ширина заготовки при поперечном резе	мм	610	610	460	460
Макс. ширина заготовки при распиловке	мм	870	870	720	720
Габариты	см	148×95×77	148×95×77	128×110×77	128×110×77
(с подставкой)	см	148×95×147	148×95×147	128×110×147	128×110×147
Переходник для пылесоса	мм	100	100	40	40
Вес	кг	115	115	97	97

Стандартное оснащение:

Подставка, пильный диск, инструменты и защитный кожух для пильного диска, расцепитель нулевого напряжения.

Предохранители:

Европейские инструменты 230 В	16 ампер, сеть
Инструменты 400 В	16 ампер, на фазу

В данном руководстве используются следующие обозначения:



Острые кромки.



Опасность получения травмы или повреждения инструмента в случае несоблюдения указаний данного руководства.



Опасность поражения электрическим током.

Декларация соответствия ЕС



DW721

DEWALT заявляет, что данные электроинструменты разработаны в полном соответствии с: 98/37/ЕЕС, 89/336/ЕЕС, 73/23/ЕЕС, EN 61029, EN 55014-2, EN 55014, EN 61000-3-2 & EN 61000-3-11.

DW722/DW725/DW726

DEWALT заявляет, что данные электроинструменты разработаны в полном соответствии с: 98/37/ЕЕС, 89/336/ЕЕС, 73/23/ЕЕС, EN 61029, EN 55014-2, EN 55014, EN 61000-3-2 & EN 61000-3-3.

За дополнительной информацией обращайтесь по адресу указанному ниже или в конце данного руководства.

Уровень звукового давления согласно 86/188/ЕЕС и 98/37/ЕЕС, измеренный в соответствии с DIN 45635:
DW721 DW722 DW725 DW726

	DW721	DW722	DW725	DW726
L _{pa} (звуковое давление)				
дБ (А)*	84,2	84,2	84,2	84,2
L _{wa} (звуковая мощность)				
дБ (А)	91,4	91,4	91,4	91,4

* на органы слуха пользователя

Взвешенное среднеквадратичное ускорение в соответствии с DIN 45675:

DW721	DW722	DW725	DW726
<2,5 м/с ²	<2,5 м/с ²	<2,5 м/с ²	<2,5 м/с ²

Управляющий группой выпуска продукции
Хорст Гроссман (Horst Großmann)

DEWALT, Richard-Klinger-Straße 40,
D-65510, Idstein, Germany

TÜV Rheinland
Product and Safety GmbH (TRPS)
Am Grauen Stein 1
D-51105 Köln
Germany

Cert. No.
BM 9511442 01

Инструкции по безопасности

Чтобы свести к минимуму риск возникновения пожара, поражения электрическим током и получения травмы при работе электрическими инструментами, всегда следуйте инструкциям по технике безопасности.

Перед использованием прибора внимательно прочтите данную инструкцию.

Сохраните данное руководство для последующего обращения.

Общие указания

1 Поддерживайте порядок на рабочем месте

Беспорядок на рабочем месте может привести к несчастному случаю

2 Обращайте внимание на условия работы

Не подвергайте инструмент воздействию влаги. Не используйте инструмент в условиях высокой влажности. Рабочее место должно быть хорошо освещено (250 – 300 лк). Не используйте инструмент вблизи легко воспламеняющихся жидкостей и газов.

3 Не подпускайте близко детей

Не позволяйте детям, посторонним лицам или животным находиться вблизи рабочей зоны, трогать инструмент или кабель питания.

4 Одевайтесь правильно

Свободная одежда, украшения или длинные волосы могут попасть в движущиеся части инструмента. Работайте в головном уборе и прячьте под него длинные волосы. При работе вне помещений рекомендуется пользоваться подходящими перчатками и надевать нескользящую обувь.

5 Индивидуальная защита

Работайте в защитных очках. Если во время работы образуется пыль или отделяются частицы обрабатываемого материала, одевайте защитную или пылезащитную маску. При необходимости используйте термостойкий фартук. Всегда пользуйтесь слухозащитными приспособлениями, когда уровень звука становится слишком высоким (т.е. если звуковое давление превышает 85 дБ(A)).

6 Защита против поражения электрическим током

Избегайте контактов частей тела с заземлением или заземленными поверхностями (например, трубы, радиаторы, плиты и холодильники). При работе в экстремальных условиях (например, при высокой влажности, при образовании металлической стружки и т.д.) электрическую безопасность можно улучшить с помощью разделительного трансформатора или высокочувствительного автомата с защитой от утечки тока.

7 Работайте в правильной позе

Всегда твердо стойте на ногах, сохраняя равновесие.

8 Будьте внимательны

Следите за тем, что вы делаете. Руководствуйтесь здравым смыслом. Не работайте, если вы устали.

9 Закрепляйте заготовку

Для крепления заготовки пользуйтесь струбцинами или тисками. Это безопасно и удобно, так как позволяет работать двумя руками.

10 Используйте устройства для удаления пыли

Если электроинструмент имеет выход для подключения систем сбора и удаления пыли, убедитесь, что эти системы подключены и используются надлежащим образом.

11 Снимайте регулировочные и гаечные ключи

Прежде чем включить инструмент, убедитесь, что на нем не остались регулировочные или гаечные ключи.

12 Удлинитель

Перед использованием обследуйте кабель и замените его, если он поврежден.

Если вы используете инструмент на улице, пользуйтесь только предназначенным для этого удлинителем.

13 Используйте соответствующий инструмент

В данном руководстве описываются виды работ, для которых предназначен данный инструмент.

Маломощный инструмент или приспособления нельзя использовать для тяжелых работ. Инструмент будет работать лучше и безопаснее при нагрузке, на которую он рассчитан.

Не перегружайте электроинструмент. Внимание! Используйте все насадки и приспособления и работайте данным инструментом строго в соответствии с данным руководством. Использование не по назначению может привести к серьезной травме.

14 Проверяйте исправность деталей инструмента

Перед работой внимательно осмотрите инструмент и кабель питания на наличие повреждений.

Проверяйте взаимное положение и зацепление подвижных деталей, отсутствие сломанных деталей, повреждений защитных кожухов и переключателей, а также наличие любых других факторов, которые могут повлиять на работу инструмента. Убедитесь в том, что инструмент будет работать должным образом, а совершаемые им работы предусмотрены данным руководством. Никогда не используйте прибор с поврежденными или сломанными деталями. Не используйте электроинструмент, если его выключатель не устанавливается в положение вкл./выкл.. Ремонт или замена поврежденных деталей должны осуществляться на авторизованных сервисах DEWALT. Не производите ремонт самостоятельно.

15 Отсоединяйте инструмент от сети

Выключите инструмент и дождитесь его полной остановки, перед тем как оставить его без присмотра. Всегда отключайте инструмент от питающей сети, если он не используется, а также перед его обслуживанием и заменой принадлежностей.

16 Исключите возможность случайного запуска инструмента

Перед подключением инструмента к сети, убедитесь, что инструмент выключен.

17 Правильно эксплуатируйте кабель

Никогда не тяните за кабель, чтобы отключить инструмент от сети. Держите кабель вдали от огня, масла и острых предметов.

18 Хранение инструментов

Когда инструмент не используется, он должен храниться в запечатанном помещении, в сухом, недоступном для детей месте.

19 Уход за инструментом

Поддерживайте инструмент в хорошем состоянии и регулярно очищайте его для надежной и безопасной работы. При обслуживании инструмента или замене принадлежностей следуйте инструкциям. Все рукоятки и переключатели должны быть сухими, чистыми и без следов смазки.

20 Ремонт

Данный электрический инструмент изготовлен в полном соответствии с правилами техники безопасности.

Осуществляйте ремонт вашего инструмента только в авторизованных сервисных центрах DEWALT.

Ремонт должен проводиться только квалифицированным специалистом с использованием оригинальных запчастей. Несоблюдение этого требования может привести к возникновению серьезной угрозы для лица, работающего инструментом.

Дополнительные правила безопасности при работе радиально-отрезным станком

- Обеспечьте защиту источника электропитания с помощью подходящего плавкого предохранителя или автоматического выключателя.
- Регулярно очищайте от грязи и смазывающих веществ подшипниковые дорожки консоли и подшипники.
- Перед включением станка убедитесь, что направляющая установлена правильно. Пильный диск не должен касаться заготовки до тех пор, пока вы не опустите пилу, потянув за рычаг.
- Всегда устанавливайте защиту пальцев так, чтобы она проходила через предварительно прорезанный паз в направляющей и/или находилась на уровне 3 мм над поверхностью обрабатываемой заготовки (кроме продольного реза).

- При продольном резе, следует установить разводящий нож на расстоянии 1-3 мм от пильного диска и убедиться, что штифты отдачи отрегулированы верно.
- При продольной резе всегда проверяйте направление подачи.
- Регулярно проверяйте точность регулировок и вовремя корректируйте их.
- Убедитесь, что диск вращается в правильном направлении, а зубья направлены в стороны направляющей.
- Перед началом работы убедитесь, что все стопорные рукоятки надёжно затянуты.
- Никогда не запускайте станок, если установлены не все защитные элементы.
- Когда станок не используется, всегда устанавливайте на пильный диск защитный кожух.
- Всегда отсоединяйте инструмент от питающей сети, когда Вы не используете его, заменяете пильный диск или производите обслуживание.
- Используйте только острый пильный диск, соответствующий материалу обрабатываемой заготовки. Рекомендуемый диаметр пильного диска приведён в таблице технических данных.
- Никогда не вставляйте ничего между лопастями вентилятора, чтобы застопорить вал двигателя.
- Не перегружайте пилу (принудительная остановка или задержка может вызвать серьезное повреждение двигателя; дайте двигателю возможность набрать полные обороты перед началом работы).
- Никогда не поднимайте станок за края рабочего стола.
- Не режьте цветные и черные металлы, а также любые изделия из камня или кирпича.
- Не наносите смазку на пильный диск во время его вращения.
- Не держите руки в зоне вращения диска, если пила подключена к питающей сети.
- Во время работы не пытайтесь достать что-либо за пильным диском.
- Во время работы держите руки на расстоянии не меньше 150 мм от пильного диска.
- Не используйте дефектные или треснувшие пильные диски.

Неизбежные риски

Ниже описаны риски, связанные с работой на радиально-отрезных станках:

Несмотря на соблюдение правил техники безопасности и использование предохраняющих приспособлений при работе с радиально-консольными пилами возможен некоторый риск получения травм, таких как:

- ухудшение слуха.
- травмы, полученные вследствие физического контакта с открытой частью вращающегося пильного диска.
- травмы, полученные при замене пильного диска.
- повреждение пальцев при открывании защитных кожухов.
- ухудшение здоровья, вызванное вдыханием пыли при обработке древесины особенно дуба, бука и ДСП.

Комплект поставки

В упаковке находятся:

- Частично собранный станок – 1 шт.
- Роликовая головка в сборе с двигателем и выключателем – 1 шт.
- Удлиняющие элементы рабочего стола (DW721/DW722) – 2 шт.
- Удлиняющий элемент рабочего стола (DW725/DW726) – 1 шт.
- Защитный кожух в сборе – 1 шт.
- Толкатели – 2 шт.
- 1ая коробка содержит:
 - Подставка – 1 шт. (4 ножи, 4 рейки, 24 болта M8x16, 24 гайки M8 и 48 шайб D8)
 - 1ый пакет содержит:
 - возвратная пружина – 1 шт.
 - крепёжные винты – 2 шт.
 - упор головки – 1 шт.
 - переходник для пылесоса – 1 шт.
 - винты M5x16 – 2 шт.
 - гайки M5 – 2 шт.
 - держатель кабеля – 1 шт.

- 2ой пакет содержит:
 - гаечный ключ 10/13/30 мм – 1 шт.
 - накидной ключ – 1 шт.

торцевой ключ 13 мм – 1 шт.
шестигранный внутренний ключ (2, 5, 3, 4, 5 и 8 мм) – 5 шт.
регулятор высоты – 1 шт.
крестовой винт – 1 шт.
пильный диск – 1 шт.
фиксатор кабеля – 1 шт.
держатели элементов рабочего стола – 4 шт. (DW721/DW722)
держатели элементов рабочего стола – 2 шт. (DW725/DW726)
болты M8x25 – 16 шт. (DW721/DW722)
болты M8x25 – 8 шт. (DW725/DW726)
шайбы D8 – 16 шт. (DW721/DW722)
шайбы D8 – 8 шт. (DW725/DW726)
гайки M8 – 8 шт. (DW725/DW726)
тарельчатые шайбы D8 – 8 шт. (DW725/DW726)
Руководство пользователя – 1 шт.
Покомпонентный чертёж устройства – 1 шт.

- Проверьте инструмент, его части и принадлежности на предмет выявления повреждений, которые могли быть получены при транспортировке.
- Потратьте некоторое время перед работой на то чтобы внимательно прочесть и понять положения данного руководства.

Описание (рис. A1 и A2)

Радиально-отрезные станки DW721/DW722/DW725/DW726 были разработаны для профессионального применения в деревообрабатывающей промышленности. Данный станок отличается высокой точностью и может быть легко настроен выполнения поперечных распилов, продольных распилов, распилов под углом или распилов со скосом. Благодаря большому количеству разнообразных принадлежностей с помощью данного радиально-отрезного станка вы сможете выполнять практически любые типы работ. Для повышения надёжности все основные узлы машины оснащены как фиксатором, так и замыкающим механизмом. Также вы можете воспользоваться справочными чертежами, имеющимися в данном руководстве.

A1

- 1 Выключатель.
- 2 Рукоятка
- 3 Защитный кожух в сборе
- 4 Стационарная поверхность рабочего стола
- 5 Ножка
- 6 Направляющая
- 7 Зажим
- 8 Стойка
- 9 Фиксатор поворота консоли
- 10 Стопор поворота консоли
- 11 Рукоятка регулировки высоты консоли
- 12 Консоль
- 13 Торцевая крышка консоли

A2

- 14 Упор головки
- 15 Стопор перемещения головки
- 16 Головка
- 17 Двигатель
- 18 Регулировочные бруски
- 19 Удлиняющие элементы рабочего стола
- 20 Шкала наклона головки
- 21 Роликовая головка в сборе
- 22 Кнопка сброса
- 23 Держатель кабеля

Электробезопасность

Электродвигатель Вашего инструмента был разработан для работы только при одном напряжении питания. Всегда проверяйте, соответствует ли напряжение, указанное на табличке с техническими параметрами, напряжению источника питания.

Замена сетевого штепселя (только для Великобритании и Ирландии)

- Если возникла необходимость в замене сетевого штепселя, и вы достаточно квалифицированы, чтобы заменить его самостоятельно, следуйте приведенным ниже инструкциям. Если вы не уверены в своей квалификации, обратитесь в авторизованный сервисный центр DEWALT или воспользуйтесь помощью квалифицированного электрика.
- Вытащите штепсель из розетки.
- Отрежьте штепсель и утилизируйте его в соответствии с правилами. Штепсель с обнаженными медными жилами представляет опасность, если его

вставить в сетевую розетку, находящуюся под напряжением.

- Допускается устанавливать только сертифицированные штепселя BS1363A на 13 А с правильно подобранным предохранителем (1).
- У большинства качественных штепселей провода в точках соединения будут промаркированы цветом или буквами. Присоедините провода к соответствующим точкам соединения в штепселе (см. ниже). Коричневый – провод под напряжением (L) (2), синий - нейтраль (N) (4) и зеленый/желтый - земля (E).
- Перед заменой крышки розетки убедитесь, что кабельный зажим (3) надежно держит внешнюю оболочку кабеля, а провода закреплены у контактных винтов.

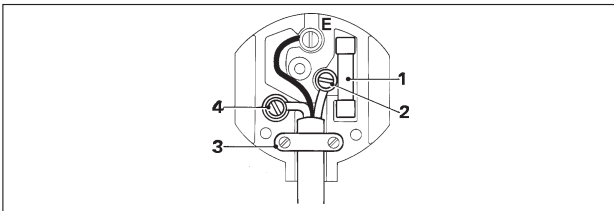

Никогда не используйте осветительные розетки.

Никогда не соединяйте провод под напряжением (L) или нейтральный (N) провод с выводом для заземляющего провода, промаркированным буквой E или \perp .

Для устройств, рассчитанных на напряжение 115 В, чья мощность превышает 1500 Вт, рекомендуется использовать штепсельные розетки стандарта BS4343.

Использование удлинительного кабеля

Если необходимо использовать удлинительный кабель, используйте только кабель, соответствующий входной мощности Вашего инструмента (см. технические данные). Минимально допустимое сечение удлинительного кабеля 1,5 мм².

При использовании катушек, обязательно полностью разматывайте кабель.

Также вы можете воспользоваться таблицей, приведенной ниже.

Сечение жилы (мм²) Класс кабеля (А)

0,75	6
1,00	10
1,50	15
2,50	20
4,00	25

Длина кабеля (м)

Напряжение	Сила тока (А)	Класс кабеля (А)					
230	0-2,0	6	6	6	6	6	6
	2,1-3,4	6	6	6	6	6	6
	3,5-5,0	6	6	6	6	10	15
	5,1-7,0	10	10	10	10	15	15
	7,1-12,0	15	15	15	15	20	20
	12,1-20,0	20	20	20	20	25	-

Трехфазные инструменты

должен подключать к сети только квалифицированный специалист.

Падение напряжения

При бросках тока могут возникать кратковременные падения напряжения. При неблагоприятных режимах работы источника питания может быть затронуто остальное оборудование.

Если полное сопротивление источника питания ниже 0,25 Ω, то вероятность возникновения возмущений невелика.

Сборка и настройка



- Перед сборкой или настройкой обязательно отсоедините инструмент от питающей сети.
- Для достижения наилучших результатов при работе с вашей пилой неукоснительно следуйте следующим инструкциям.

Сборка подставки рабочего стола (рис. A1, B1 и B2)

Элементы подставки рабочего стола и крепежные приспособления упакованы отдельно.

- Извлеките все из упаковки, кроме консоли.
- Зафиксируйте консоль с помощью стопора (10).

- Наклоните инструмент назад и аккуратно положите его так, чтобы станина лежала на полу.
- Подложите деревянный брусок (24) под край стола (рис. В1).
- Используя винты, гайки и шайбы из пакета, закрепите ножки (5), как показано на рисунке. Не затягивайте их.
- Установите поперечины (25) (рис. В2).
- Крепко затяните все винты.
- Установите инструмент на ножки.



Инструмент должен стоять ровно и быть устойчивым.

Установка рукоятки регулировки высоты консоли (рис. С)

- Установите регулятор высоты консоли (11) на станине, используя крестовой винт.

Установка роликовой головки (рис. А1, А2 и D1 - D3)

- Поверните рукоятку регулировки высоты консоли (11) в направлении + , чтобы поднять консоль (12) как можно выше (рис. А1).
- Открутите два винта с шестигранным шлицем (26) и снимите торцевую крышку (27) (рис. D1).
- Почистите роликовые дорожки (28) шайбой из стальной проволоки и удалите пыль с дорожек с помощью сухой ткани (рис. D2).
- Убедитесь, что стопор перемещения головки (15) отпущен (рис. А2).
- Осторожно установите ролики (29) головки на роликовых дорожках (рис. D3).
- Переместите головку по роликовым дорожкам и убедитесь, что она передвигается плавно.
- Убедитесь, что стопор перемещения головки исправно фиксирует и отпускает головку.
- Сразу после этого установите торцевую крышку.

Установка держателя и фиксатора кабеля (рис. Е1 - Е3)

- Открутите крестовой винт (30) (рис. Е1).
- Установите держатель кабеля (23) и

закрутите крестовой винт.

- Отсоедините фиксатор кабеля (31), расположенный на консоли, и, закрепив в нем кабель, установите его на прежнее место (рис. Е2).
- Прделайте аналогичные операции с фиксатором кабеля (32), расположенным на задней части рабочего стола (рис. Е3).



Проверьте, свободно ли движется консоль в вертикальной и горизонтальной плоскости.

Установка держателя и фиксатора кабеля (рис. Е1 - Е3)

- Открутите крестовой винт (30) (рис. Е1).
- Установите держатель кабеля (23) и закрепите крестовой винт.
- Отсоедините фиксатор кабеля (31), расположенный на консоли, и, закрепив в нем кабель, установите его на прежнее место (рис. Е2).
- Прделайте аналогичные операции с фиксатором кабеля (32), расположенным на задней части рабочего стола (рис. Е3).



Проверьте, свободно ли движется консоль в вертикальной и горизонтальной плоскости.

Установка электронного блока управления (рис. Е4)

Электронный блок управления (33) соединен с сетевым шнуром и оборудован расцепителем нулевого напряжения. В трехфазных моделях также имеется устройство торможения и устройство защиты от перегрузок с автоматическим сбросом.

- Снимите гайки с винтов на задней поверхности блока (33).
- Установите блок на задней части стола, справа от станины, и вставьте винты в соответствующие отверстия.
- Наденьте и затяните гайки.

Рабочий стол (рис. F1 - F6)

Настройка рабочего стола (рис. A1 и F1 - F3)

- Отпустите стопор наклона (34) и отведите фиксатор наклона (35) (рис. F1).
- Установите двигатель в вертикальном положении, используя стопор наклона и фиксатор наклона.
- Отпустите стопор (15) и переместите головку вперед до упора (рис. F2).
- Отпустите рычаг стопора поворота консоли (10) (рис. A1) и поверните консоль так, чтобы вал (36) находился над передним краем правой части стола (рис. F3).
- Осторожно опустите консоль, чтобы вал почти касался стола.
- Настройте высоту рабочего стола с помощью штифтов и соответствующих гаек.
- Повторите процедуру для заднего края и противоположной стороны стола.
- Проверьте правильность регулировки, посмотрев на вал двигателя.
- Надежно затяните крепежные элементы.
- Переместите консоль в центральное положение и закрепите ее.

DW721/DW722 – Установка удлиняющих элементов рабочего стола (рис. F4 и F6)

- Установите держатели удлиняющего элемента (37) с каждой стороны стационарной части рабочего стола (4), используя болты M8 x 25 (рис. F4).
- Установите удлиняющий элемент (19) на держателях, закрепленных с обеих сторон стационарной части стола (4) (рис. F6).
- Убедитесь, что все элементы рабочего стола находятся на одном уровне, и затяните болты (вручную).



Края удлиняющих элементов должны быть на одном уровне.

DW725/DW726 – Установка удлиняющих элементов рабочего стола (рис. F5 и F6)

- Установите держатели удлиняющего элемента (37) с левой стороны стационарной части рабочего стола (4), как показано на рисунке, используя

болты M8 x 25 сверху и тарельчатые шайбы снизу (рис. F5).

- Установите удлиняющий элемент (19) на держателях (рис. F6).
- Убедитесь, что оба элемента рабочего стола находятся на одном уровне, и затяните болты (вручную).



Края удлиняющих элементов должны быть на одном уровне.

Пильный диск (рис. G1 - G5)

Установка пильного диска (рис. G1)



Зубья нового пильного диска очень острые и могут представлять опасность.



Направление вращения показано стрелкой на двигателе.

- Удерживая вал с помощью ключа-шестигранника, входящего в комплект поставки, открутите гайку вала (38), поворачивая ее по часовой стрелке гаечным ключом.
- Установите пильный диск (39) между внешним (40) и внутренним (41) фланцами, при этом нижние зубья должны быть направлены к задней части инструмента.



Убедитесь, что кольцо гайки вала (38) вплотную прилегает к внешнему фланцу (рис. G1).

- Затяните гайку вала (38), поворачивая ее против часовой стрелки.

Проверка взаимной параллельности консоли и поверхности рабочего стола (рис. A1, A2 и G2)

- Закрепите стопор (15) с пильным диском в переднем положении (рис. A2).
- Опустите пильный диск, чтобы он едва касался рабочего стола (4) (рис. G2).
- Отпустите рукоятки (9) и (10) (рис. A1).
- Поворачивая консоль, проследите скольжение пильного диска по всей ширине рабочего стола.

- Повторите процедуру, установив пильный диск в заднее положение, и отрегулируйте положение заднего болта, если это необходимо.

Проверка взаимной перпендикулярности пильного диска и рабочего стола (рис. A2 и G3 - G5)

- Установите консоль в центральное положение и затяните стопор (15) (рис. A2).
- Приставьте стальной уголок (42) к пильному диску (рис. G3).
- Если необходима дополнительная настройка, выполните следующие действия:
- Отсоедините индикатор наклона диска (43), ослабив два винта (44) (рис. G4).
- Ослабьте все три болта с внутренним шестигранником, как показано на рис. G5.
- Установите ключ-шестигранник на вал двигателя и стучите по нему до тех пор, пока поверхности диска и стального уголка не станут параллельны.
- Крепко затяните все крепежные элементы.



Особенно важно надежно затянуть центральный установочный винт.

- Установите на место индикатор наклона (43) (рис. G4).

Проверка взаимной перпендикулярности линии движения при поперечном резе и направляющей (рис. G6 - G10)

- Застопорите пильный диск перед направляющей (рис. G6).
- Поместите уголок (42) на деревянный брусок и плотно прижмите к направляющей так, чтобы он едва касался пильного диска, как показано на рисунке.
- Отпустите стопор (15) и потяните диск на себя, чтобы проверить параллельность диска и уголка.
- Если необходима дополнительная регулировка, выполните следующие действия:
- Переведите рукоятку фиксатора поворота консоли (9) в положение 0° и отпустите стопор поворота консоли (10) (рис. G7).

- Ослабьте контргайки (45) с каждой стороны консоли (рис. G7 и G8).
- Чтобы отрегулировать консоль в левую сторону, ослабьте болт (46) с правой стороны консоли и затяните болт, находящийся с противоположной стороны (рис. G9).
- Чтобы отрегулировать консоль в правую сторону, ослабьте болт (47) с левой стороны консоли и затяните болт, находящийся с противоположной стороны.
- Регулировку производите небольшими шагами, проверяя результат регулировки после каждой операции, произведенной с рукоятками (9) и (10).



Не перетяните болты.

- Затяните контргайки (48) (рис. G7 и G8).
- Переведите указатель (48) шкалы наклона (49) в положение 0° (рис. G10).

Проверка взаимной перпендикулярности пильного диска и направляющей (рис. G11 - G13)

- Отпустите стопор поворота головки (50) и нажмите на фиксатор головки (51) (рис. G11).
- Поверните двигатель на 90°, как показано на рисунке.
- При наличии люфта подтяните гайку (52) (рис. G12).
- Установите пильный диск вплотную к направляющей и проверьте их параллельность.
- Если необходима дополнительная регулировка, выполните следующие действия:
- Ослабьте два болта (53), расположенных крест-накрест под головкой (рис. G13).
- Установите ключ-шестигранник на валу двигателя.
- Откорректируйте положение диска и затяните болты (53).

Установка и настройка защитного кожуха в сборе (рис. F1 и H1 - H3)

Защитный кожух (3) – это многофункциональное приспособление, которое выполняет следующие защитные функции (рис. H1):

- Верхний кожух (54) (рис. H1) и подпружиненный нижний кожух 55 (рис. H2) полностью защищают пильный диск;
 - Переходник для пылесоса (56) предназначен для использования при продольном и поперечном резе;
 - Устройство для защиты от отдачи (57) предназначено для использования при продольном резе;
 - Регулируемая рейка защиты пальцев (58) предназначена для использования при поперечном резе;
 - Разводящий нож (59) предотвращает заклинивание пильного диска в заготовке при продольном резе.
-
- Для удобства работы наклоните двигатель, как показано на рисунке H3. Для этого отпустите стопор наклона головки (34) и фиксатор (35) (рис. H3).
 - Снимите крепежную гайку (60) и шайбу (61).
 - Ослабьте стопорный винт (62) и поворачивайте удерживающую скобу (63) против часовой стрелки, пока подпружиненный нижний кожух (55) не сможет быть извлечён из зажима (65).
 - Отцепите две пружины 64 только сверху.
 - Поворачивайте отсоединённый элемент 55, как показано на рисунке H2.
 - Наденьте защитный кожух в сборе на пильный диск (рис. H3).
 - Зафиксируйте защитный кожух в сборе с помощью гайки 60 и шайбы 61.
 - Верните защитный элемент 55 и скобу 63 в первоначальное положение.
 - Чтобы отсоединить защитный кожух, действуйте в обратном порядке.



Зубья нового пильного диска очень острые и могут быть опасны.

Настройка рабочих элементов защитного кожуха в сборе (H4 и H5).

Настройка разводящего ножа для продольного реза.

- Ослабьте болты 66 и переместите разводящий нож 59 вниз так, чтобы его конец был приблизительно на расстоянии 10 мм от рабочего стола (рис. H4).
- Ослабьте винты 67 и установите разводящий нож на правильном расстоянии от пильного диска (рис. H4).



Разводящий нож должен быть настроен правильно; расстояние между краями зубьев пильного диска и разводящим ножом должно быть 1-3 мм (рис. H5).

Настройка устройства защиты от отдачи для продольного реза (под углом) (рис. H4, H6).

- Ослабьте болт 68 и опустите опору 69 так, чтобы прижимная пружина 70 едва касалась поверхности заготовки.
- Концы штифтов защиты от отдачи 57 должны теперь быть на 3 мм ниже поверхности заготовки; угол наклона показан на рис. H6.
- Для реза под углом ослабьте винты 71 и поверните штифты на требуемый угол.

Настройка разводящего ножа, защиты пальцев и штифтов защиты от отдачи для поперечного реза (рис. H2).

- Для поперечного реза, переведите разводящий нож и штифты защиты от отдачи в верхнее положение, чтобы они не мешали работе.
- Ослабьте рычаг 72, установите защиту пальцев 58 над заготовкой и затяните рычаг 72.

Настройка шкалы (рис. I 1-I 5)

Шкала для продольного реза.

При продольном резе двигатель может быть установлен в двух положениях. Направление подачи заготовки для каждого положения разное.

Положение	Направление подачи
Внутренний рез	Справа налево (рис. I1)
Наружный рез	Слева направо (рис. I2)

Указатель 73, показывающий на шкале 74 значение ширины реза, следует настроить (рис. I3):

- Установите направляющую в самое заднее положение.
- Установите брусок 24 мм вплотную к направляющей и установите двигатель в положение наружный рез (рис. I 2).
- Передвиньте рабочую головку вдоль консоли так, чтобы пильный диск коснулся края заготовки.
- Ослабьте винты 75 и передвигайте указатель 73 до тех пор, пока указатель наружного реза 76 не совпадет с отметкой на нижней шкале, соответствующей ширине бруска (рис. I3).
- Затяните винты 75.
- Переведите двигатель в положение внутренний рез.
- Поднимите защитный кожух, чтобы установить пильный диск вплотную к направляющей.
- Теперь указатель внутреннего реза 77 должен совпадать с отметкой ,0“ на верхней шкале. Проведите дополнительные настройки, если необходимо.

Шкала для реза под углом (рис. I 4)

- Убедитесь, что шкала 20 показывает 0° при вертикальном резе.
- В случае необходимости ослабьте винты 78 и установите указатель напротив отметки ,0“.

Шкала для реза со скосом (рис. I 5)

- Убедитесь, что шкала 49 показывает 0° при вертикальном резе.
- С помощью винта 79 установите указатель 48 напротив отметки ,0“.

Шкала для реза со скосом имеет предустановки: 45° (вправо и влево) и 0°.

Ограничитель движения роликовой головки (рис. A2, J1 и J2)

Необходимо настроить ограничитель 14, чтобы избежать удара роликов головки о края роликовых дорожек (рис. A2).

- Передвиньте роликовую головку в сборе вперед до упора, затем потяните её на себя, примерно, на 5 мм и зафиксируйте головку в этом положении с помощью стопора 15 (рис. A2).
- Настройте ограничитель 14, ослабив гайки 80 в передней прорези 81. Резиновый

наконечник 82 должен соприкоснуться с задней стороной корпуса стопора (рис. J1).

- Затяните гайки 80.



При поперечном резе, затягивайте одну гайку в передней прорези 81 и одну – в задней прорези 83 (рис. J2).

Установка возвращающей пружины (рис. K)

- Установите защитный держатель 84 и возвращающую пружину 85 на ограничителе 14, используя крепежные элементы.
- Подсоедините защитную пружину 86 к стопору 15, используя крепежные элементы.
- Подсоедините конец троса 87 к защитной пружине и закрепите трос, используя прилагающиеся крепежные винты.

Информацию о дополнительных принадлежностях Вы можете получить у Вашего дилера.

Инструкции по эксплуатации



- Всегда соблюдайте инструкции по безопасности и соответствующие правила.
- Убедитесь, что заготовка надёжно закреплена.
- Не оказывайте повышенное давление на инструмент и не прилагайте боковое усилие к пильному диску.
- Не перегружайте инструмент.
- Устанавливайте соответствующий пильный диск. Используйте только пильные диски, находящиеся в хорошем состоянии. Максимальная частота вращения не должна превышать допустимую для данного пильного диска.
- Не обрабатывайте очень маленькие заготовки.
- Пильный диск должен резать свободно. Не перегружайте его.
- Перед работой дайте возможность двигателю набрать обороты.
- Убедитесь, что все фиксаторы и зажимы затянуты



- Работайте только при правильно установленных защитных кожухах.
- Не поднимайте инструмент, удерживая его за рабочую поверхность стола.
- Проверьте соответствие прорези на рабочем столе.
- Используйте ‘уголок’ для проверки положения направляющей.

Если вы пользуетесь инструментом в Великобритании, обратите внимание на „правила работы с деревообрабатывающим оборудованием 1974“ и последующие поправки к данному документу.

Включение и выключение инструмента (рис. А)

Выключатель Вашей радиально-консольной пилы выполняет несколько функций.

- Отключение питающего напряжения: при пропадании питающего напряжения для включения инструмента необходимо заново нажать выключатель.
- Защита двигателя от перегрузок: в случае перегрузки двигатель отключается от питающей сети. Если это произошло, дайте возможность двигателю остыть в течение 10 минут и нажмите кнопку сброса 22.
- Электрический тормоз: после выключения инструмента тормозная система производит характерный звук в течение 8 секунд. Если необходимо, инструмент может быть включён в это время.
- | = вкл. Инструмент находится в режиме непрерывной работы.
- O = выкл.

Выполнение пробного реза (рис. А1 и А2)

- При замкнутом фиксаторе консоли 9 затяните стопор поворота консоли 10. При этом пильный диск устанавливается для прямого (0о) поперечного реза.
- Отпустите стопор головки 15 и переместите роликовую головку в сборе назад так, чтобы пильный диск располагался за направляющей.

- Опустите консоль так, чтобы пильный диск почти касался поверхности стола.
- Установите заготовку вплотную к направляющей.
- Включите инструмент, опустите консоль и сделайте небольшую канавку на поверхности рабочего стола.
- Потяните режущий элемент на себя, при этом сделайте вертикальный разрез в направляющей и заготовке.
- Верните головку в исходное положение и выключите инструмент.
- Проверьте вертикальность реза и, если необходимо, сделайте дополнительные настройки.

Основные виды работ (рис. L, M1-M7)



Зубья нового пильного диска очень острые и могут представлять опасность.

Поперечный рез (рис. L и M1)

- Установите консоль под прямым углом к направляющей.
- Замкните фиксатор поворота консоли 9 в положении 0о и затяните стопор 10 (рис. M1).
- Опустите пильный диск.
- Настройте рейку защиты пальцев 58 так, чтобы она почти касалась заготовки.
- Если на поверхности стола нет канавки, сделайте её, как показано выше.
- Прижимайте заготовку к направляющей. При этом держите руки на безопасном расстоянии от линии хода пильного диска.
- Включите инструмент и медленно проведите пильный диск через направляющую и заготовку.
- Верните пильный диск в исходное положение.

Рез под углом (рис. L, M2 и M3)

- Отпустите фиксатор поворота консоли 9 и стопор 10 (рис. M2).
- Поверните консоль на необходимый угол в соответствии со шкалой.
- Для реза под углом 45° (влево или вправо) замкните рычаг фиксатора поворота консоли 9 и стопор поворота консоли 10.

- Для установки консоли на промежуточный угол используйте только стопор 10.
- Далее следуйте указаниям для поперечного реза.

При резе под углом с левой стороны может появиться необходимость сдвинуть влево перегородку и ремни (рис. М3).

Рез со скосом (рис. L, М1 и М4)

- Установите консоль как в случае поперечного реза (рис. М1).
- Поднимите пильный диск над рабочим столом.
- Отпустите стопор наклона головки 34 и фиксатор наклона 35 (рис. М4).
- Наклоните двигатель на необходимый угол в соответствии со шкалой 20.
- Для реза с наклоном 45° вправо или 90° используйте фиксатор наклона головки 35 и стопор наклона 34.
- Для реза под промежуточным углом наклона используйте только стопор наклона 34.
- Далее следуйте указаниям для поперечного реза.

Продольный рез (рис. L, I1, I2, Н1 и М5)

Двигатель можно устанавливать в положении внутреннего или внешнего реза, как показано на рисунках I1 и I2, в зависимости от того, какой ширины заготовка будет обрабатываться (внутренний рез – узкая заготовка, внешний рез – широкая заготовка).

- Вытяните головку и закрепите ее в этом положении с помощью стопора.
- Отпустите стопор поворота головки 50, нажмите на фиксатор 51 и поворачивайте двигатель до тех пор, пока он не станет на место (рис. I1).
- Затяните стопор поворота головки 50 и установите направляющую в нужном положении.
- Установите пильный диск на необходимом расстоянии от направляющей в зависимости от ширины заготовки. Проверьте точность установки по шкале 74 и застопорьте головку в этом положении (рис. I2).

- Настройте защитный кожух пильного диска, как описано выше, и отверните от себя переходник для пылесоса 56. Помните, что при продольном резе необходимо использовать разводящий нож 59 и штифты защиты от отдачи 57 (рис. Н1).
- Используя толкатель 88, медленно подавайте заготовку, при этом необходимо плотно прижимать её к рабочему столу и направляющей (рис. М5). Пильный диск должен резать свободно, не перегружайте его. Скорость вращения пильного диска должна оставаться постоянной.



Всегда используйте толкатель.

Продольный рез со скосом (рис. L и М6)

- Настройте станок для поперечного реза со скосом.
- Поверните головку в положение для продольного реза.
- Установите пильный диск в положение соответствующее ширине заготовки.
- Наклоните штифты защиты от отдачи 57 так, чтобы они лежали на заготовке, и опустите разводящий нож 59.
- Следуйте указаниям для продольного реза.

Смешанный рез

Смешанный рез это комбинация реза под углом и со скосом.

- Установите желаемый угол скоса.
- Поверните консоль на необходимый угол.
- Следуйте указаниям для реза под углом.

Всегда выключайте инструмент после окончания работы и перед отсоединением его от питающей сети.

Увеличение глубины реза (рис. Н1 и Н2)

При продольном и вертикальном поперечном резе можно увеличить глубину реза, обрабатывая заготовку с двух сторон. Точность реза в этом случае зависит от правильности настройки инструмента.

- Установите пильный диск в желаемое положение.
- Установите заготовку вплотную к направляющей.
- Сделайте первый рез (не менее половины толщины заготовки) (рис. N1).
- Переверните заготовку так, чтобы нижняя сторона была теперь сверху, и установите ее вплотную к направляющей.
- Произведите второй рез по той же линии (рис. N2).

Для опытных пользователей

Ваша пила может быть использована для выполнения сложных работ по дереву (например, вырезание углублений)

Вырезание отверстий/углублений (рис. O)

- Наклоните пильный диск на требуемый угол, поверните головку и установите пильный диск в нужное положение над заготовкой. Уберите заготовку и, опустив диск, сделайте поверхностный рез. Опустите штифты защиты от отдачи как при продольном резе под наклоном. Установив заготовку вплотную к направляющей, действуйте как при продольном резе.



Допускается выполнение только неглубоких резов!

Удаление пыли (рис. H1)

Ваш инструмент оснащён переходником для подключения пылесоса 56.

- Если возможно, всегда подключайте пылесос, соответствующий требованиям, предъявляемым к запылённости воздуха на рабочем месте.
- При поперечном резе располагайте приспособление для собирания пыли (DE3455) за линией реза.

Дополнительные принадлежности



Перед установкой дополнительных принадлежностей отсоедините инструмент от питающей сети.

Адаптер для ручных фрезеров (рис. P1-P6)

Адаптер для ручных фрезеров даёт возможность установить ручной фрезер DEWALT, и таким образом расширить область применения вашего инструмента. Существует два типа адаптеров для ручных фрезеров.

Установка адаптера для ручных фрезеров DE3453 (рис. P1-P2)

- Отсоедините защитный кожух и пильный диск.
- Установите адаптер 89 на вал двигателя, как показано на рис. P1, и закрепите с помощью крыльчатой гайки 60.

Установка адаптера для ручных фрезеров DE1212 (рис. P3-P6)

- Отсоедините защитный кожух и пильный диск.
- Установите адаптер 90 на валу, как показано на рис. P3, и закрепите с помощью крыльчатой гайки 60.
- Замените штанги параллельной направляющей Вашего фрезера на опорные стержни 91, входящие в комплект поставки:
- Используйте стержни малого диаметра для DW609/DW613/DW615 (рис. P4)
- Используйте стержни большого диаметра для DW620/DW621/DW624/DW625/DW629 (рис. P5)
- Затяните винты 92 (рис. P6).



Убедитесь, что фрезер отцентрован относительно середины опорных стержней и надёжно закреплён.

Фрезерование (рис. P7 и P8)

Фрезер можно установить под определённым углом и перемещать с помощью рукоятки 2 вдоль заготовки (рис. P7) или заготовку относительно неподвижного фрезера (рис. P8).

- Убедитесь, что фрезер надёжно закреплён.
- Если необходимо, установите внешний фланец 40 на валу (рис. G1) и зафиксируйте адаптер, используя гайку 38. Не прилагайте чрезмерных усилий при затягивании гайки.



Всегда подавайте заготовку навстречу движению фрезы.



Воспользуйтесь также руководством по эксплуатации вашего фрезера.

DE3450 - направляющая для реза под углом (рис. Q1, Q2)

Данная направляющая (93) упрощает и значительно ускоряет выполнение реза под углом (рис. Q1).

- Замените стандартную направляющую на направляющую для реза под углом (93).
- Проведите пильный диск между двумя частями направляющей (рис. Q2).

Устройство контроля перемещения головки (рис. R1-R7)

Устройство контроля перемещения головки помогает добиться наилучших результатов, когда особенно важны равномерность подачи заготовки и постоянная скорость подачи.

Установка устройства контроля перемещения

- Отсоедините возвращающую пружину 85 (рис. K).
- Снимите стопор перемещения головки 14 (рис. A1).
- Установите заднюю крепёжную скобу 95 и стопор перемещения головки, как показано на рис. R2.
- С помощью шестигранного ключа, ослабьте винт 96 и открутите рукоятку 97 (рис. R3).
- Ослабьте винт 98 задней опоры (99) и снимите опору с поршня.
- Вставьте цилиндр 100 в хомут 101 (рис. R4).
- Установите хомут 101 на фиксатор 15 и затяните винты с каждой стороны блока 102.
- Оденьте заднюю опору 99 и рукоятку 97. Затяните винты 96 и 98 (рис. R6).
- Установите задний хомут 99, как показано на рисунке, и затяните винт 103.
- Переведите головку в заднее положение и отведите цилиндр в хомуте 101 как можно дальше назад. Конец поршня внутри не должен касаться винта стравливания сильфона, когда сильфоны

104 находятся под давлением. Проверьте правильность положения, нажимая на стравливающий винт (рис. R1).

- Затяните винт 98 в хомуте цилиндра 101 (рис. R7).
- Отрегулируйте скорость перемещения с помощью рукоятки 97 (рис. R3).

Удаление воздуха из системы управления перемещением

После замены масла необходимо удалить весь воздух из системы.

- Снимите блок с машины и закрепите его в вертикальном положении при полностью вытянутом и направленном вниз поршневом штоке.
- Придерживая сильфоны, удалите пробку в заднем конце сильфона 104, так, чтобы не было утечки масла.
- С помощью воронки или масляного шприца полностью заполните сильфоны гидравлическим маслом Castrol 210 NRL25 или его аналогом.
- Поставьте на место заливную пробку и вкрутите ее приблизительно на один оборот, не затягивая ее.
- Слегка надавите на сильфон так, чтобы небольшое количество масла просочилось из-под неплотно закрученной пробки.
- Прочно затяните заливную пробку с помощью гаечного ключа и установите блок обратно на машину.

Уход за инструментом

Ваш инструмент DEWALT предназначен для использования в течение долгого времени при минимально необходимом уходе за ним. Тем не менее, срок службы инструмента зависит от правильного обращения с ним.

- При износе замените поверхность рабочего стола и направляющую.

Настройка роликовых дорожек(рис. A2, S1-S4)

Если при перемещении роликовой головки наблюдаются боковой люфт, дорожки требуют дополнительной настройки:

- Переведите роликовую головку в крайнее переднее положение и зафиксируйте стопором 15 (рис. A2).
- Открутив крестовые винты с правой стороны роликовой головки, отсоедините

- указатель шкалы 73.
- Ослабьте стопорные винты 105 (рис. S2 и S3) и отпустите фиксатор 15.
 - Используя шестигранный ключ, медленно поворачивайте подшипники 106 до полного устранения люфта (рис. S4).
 - Затяните винты 105 и установите указатель 73.

Смазка

Ваша радиально-консольная пила не требует дополнительной смазки.



Никогда не смазывайте роликовые дорожки или ролики.



Чистка

- Регулярно прочищайте роликовые дорожки. Для этого отсоединяйте торцевую крышку и снимайте роликовую головку. Также регулярно прочищайте ролики.
- Постоянно поддерживайте чистоту на рабочем столе. Никогда не смахивайте пыль со стола руками.



Инструменты и окружающая среда.

Отнесите Ваш использованный инструмент в авторизованный сервисный центр DEWALT, где его утилизируют безопасным для окружающей среды способом.

ДеВОЛТ

гарантийные условия

Уважаемый покупатель!

1. Поздравляем Вас с покупкой высококачественного изделия ДеВОЛТ и выражаем признательность за Ваш выбор.
 - 1.1. Надежная работа данного изделия в течение всего срока эксплуатации - предмет особой заботы наших сервисных служб. В случае возникновения каких-либо проблем в процессе эксплуатации изделия рекомендуем Вам обращаться только в авторизованные сервисные организации, адреса и телефоны которых Вы сможете найти в Гарантийном талоне или узнать в магазине. Наши сервисные станции - это не только квалифицированный ремонт, но и широкий выбор запчастей и принадлежностей.
 - 1.2. При покупке изделия требуйте проверки его комплектности и исправности в Вашем присутствии, инструкцию по эксплуатации и заполненный Гарантийный талон на русском языке. При отсутствии у Вас правильно заполненного Гарантийного талона мы будем вынуждены отклонить Ваши претензии по качеству данного изделия.
 - 1.3. Во избежание недоразумений убедительно просим Вас перед началом работы с изделием внимательно ознакомиться с инструкцией по его эксплуатации.
2. Правовой основой настоящих гарантийных условий является действующее Законодательство и, в частности, Закон "О защите прав потребителей".
3. Гарантийный срок на данное изделие составляет 12 месяцев и исчисляется со дня продажи. В случае устранения недостатков изделия, гарантийный срок продлевается на период, в течение которого оно не использовалось.
4. Производитель рекомендует проводить периодическую проверку изделия на сервисной станции.
5. В течение 12 месяцев со дня продажи производитель гарантирует бесплатную проверку изделия и рекомендации по замене нормально изнашиваемых частей.
6. Срок службы изделия - 5 лет (минимальный, установленный в соответствии с Законом "О защите прав потребителей").
7. Наши гарантийные обязательства распространяются только на неисправности, выявленные в течение гарантийного срока и обусловленные производственными или конструктивными факторами.
 8. Гарантийные обязательства не распространяются:
 - 8.1. На неисправности изделия, возникшие в результате:
 - 8.1.1. Несоблюдения пользователем предписаний инструкции по эксплуатации изделия.
 - 8.1.2. Механического повреждения, вызванного внешним ударным или любым иным воздействием.
 - 8.1.3. Применения изделия не по назначению.
 - 8.1.4. Стихийного бедствия.
 - 8.1.5. Неблагоприятных атмосферных и иных внешних воздействий на изделие, таких как дождь, снег, повышенная влажность, нагрев, агрессивные среды, несоответствие параметров питающей электросети указанным на инструменте.
 - 8.1.6. Использования принадлежностей, расходных материалов и запчастей, не рекомендованных или не одобренных производителем.
 - 8.1.7. Проникновения внутрь изделия посторонних предметов, насекомых, материалов или веществ, не являющихся отходами, сопровождающими и применение по назначению, такими как стружка опилки и пр.
 - 8.2. На инструменты, подвергавшиеся вскрытию, ремонту или модификации вне уполномоченной сервисной станции.
 - 8.3. На принадлежности, запчасти, вышедшие из строя вследствие нормального износа, и расходные материалы, такие как приводные ремни, угольные щетки, аккумуляторные батареи, ножи, пилки, абразивы, пыльные диски, сверла, буры и т. п. .
 - 8.4. На неисправности, возникшие в результате перегрузки инструмента, повлекшей выход из строя электродвигателя или других узлов и деталей. К безусловным признакам перегрузки изделия относятся, помимо прочих: появление цветов побежалости, деформация или оплавление деталей и узлов изделия, потемнение или обугливание изоляции проводов электродвигателя под воздействием высокой температуры.



Блэк энд Деккер ГмбХ, Блэк энд Деккер
Штрассе, 40, 65510 Идштайн, Германия.

ME 77

03 июня 1999 года

DW721 - - - - C Guard RADIAL ARM SAW 3

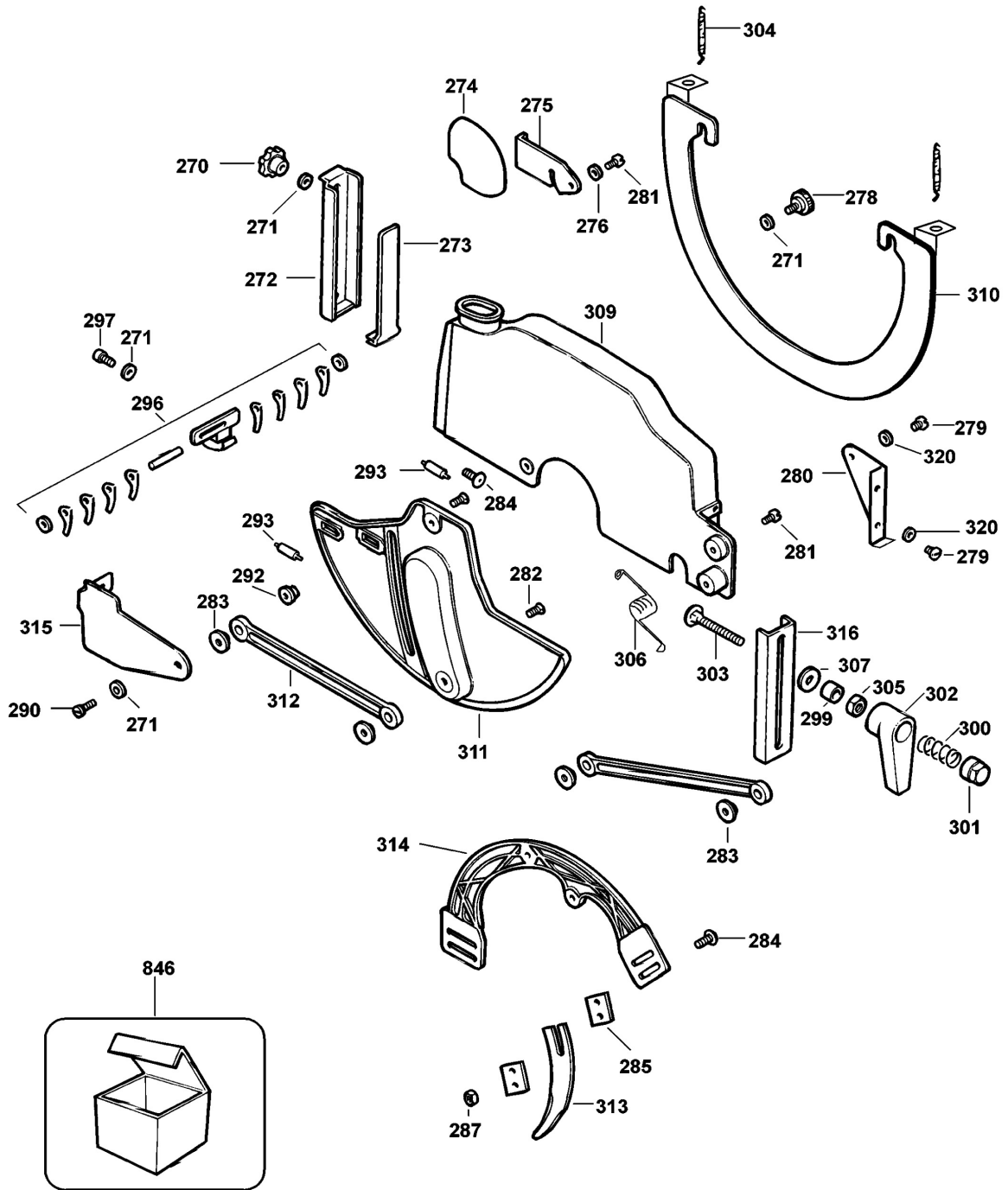

©

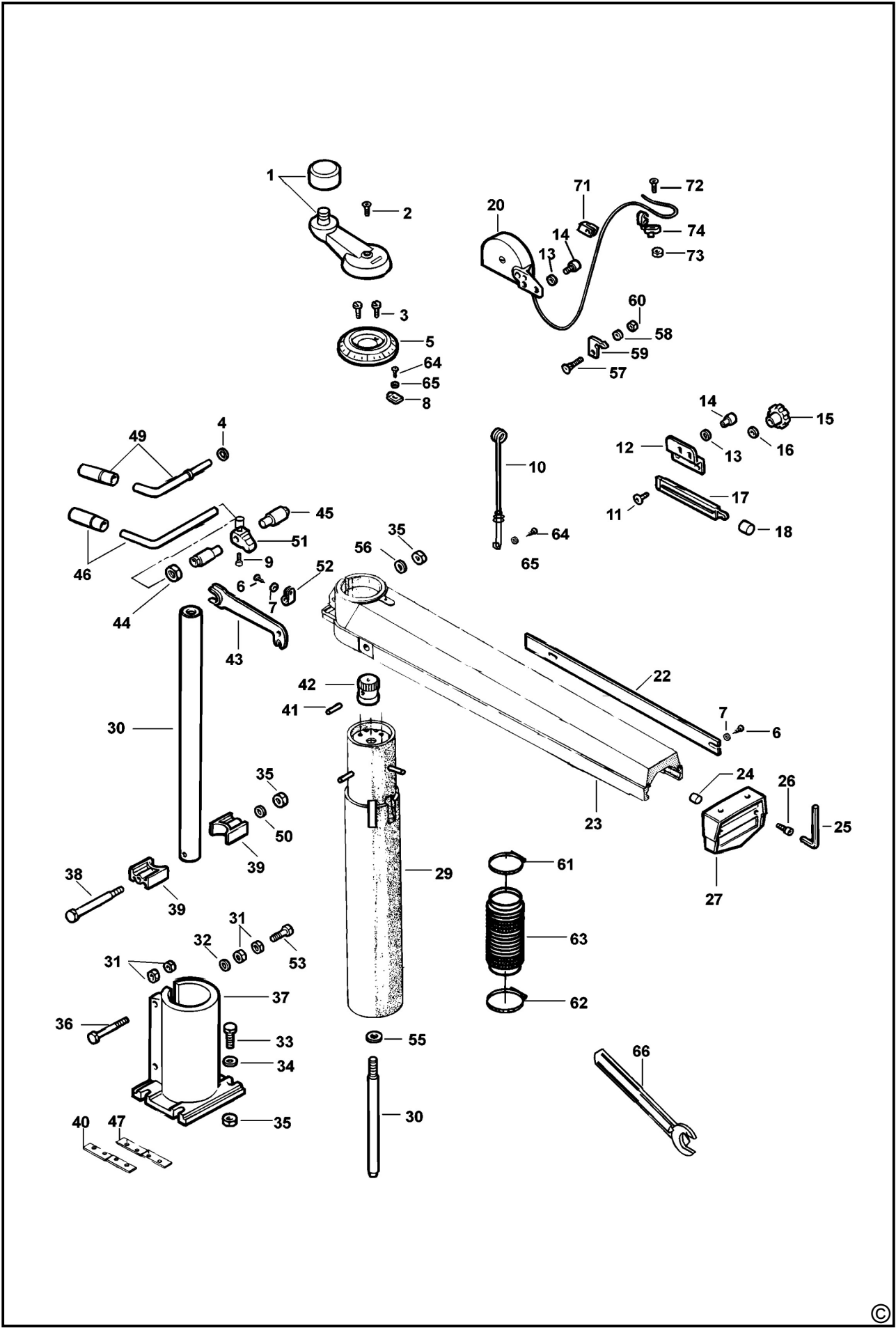

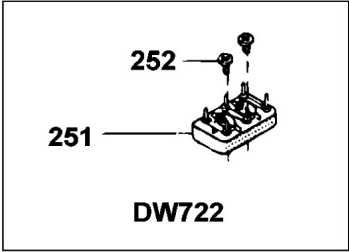
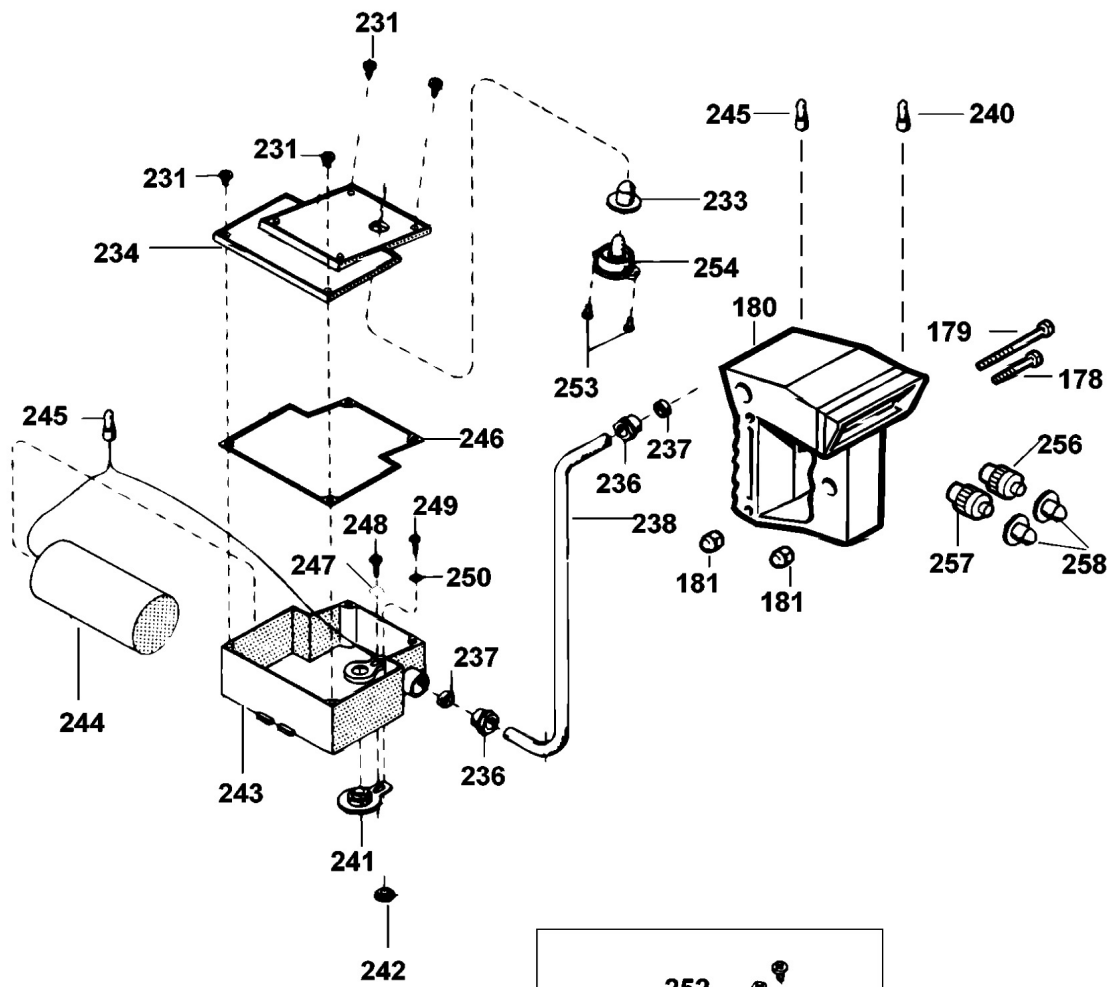

DW722

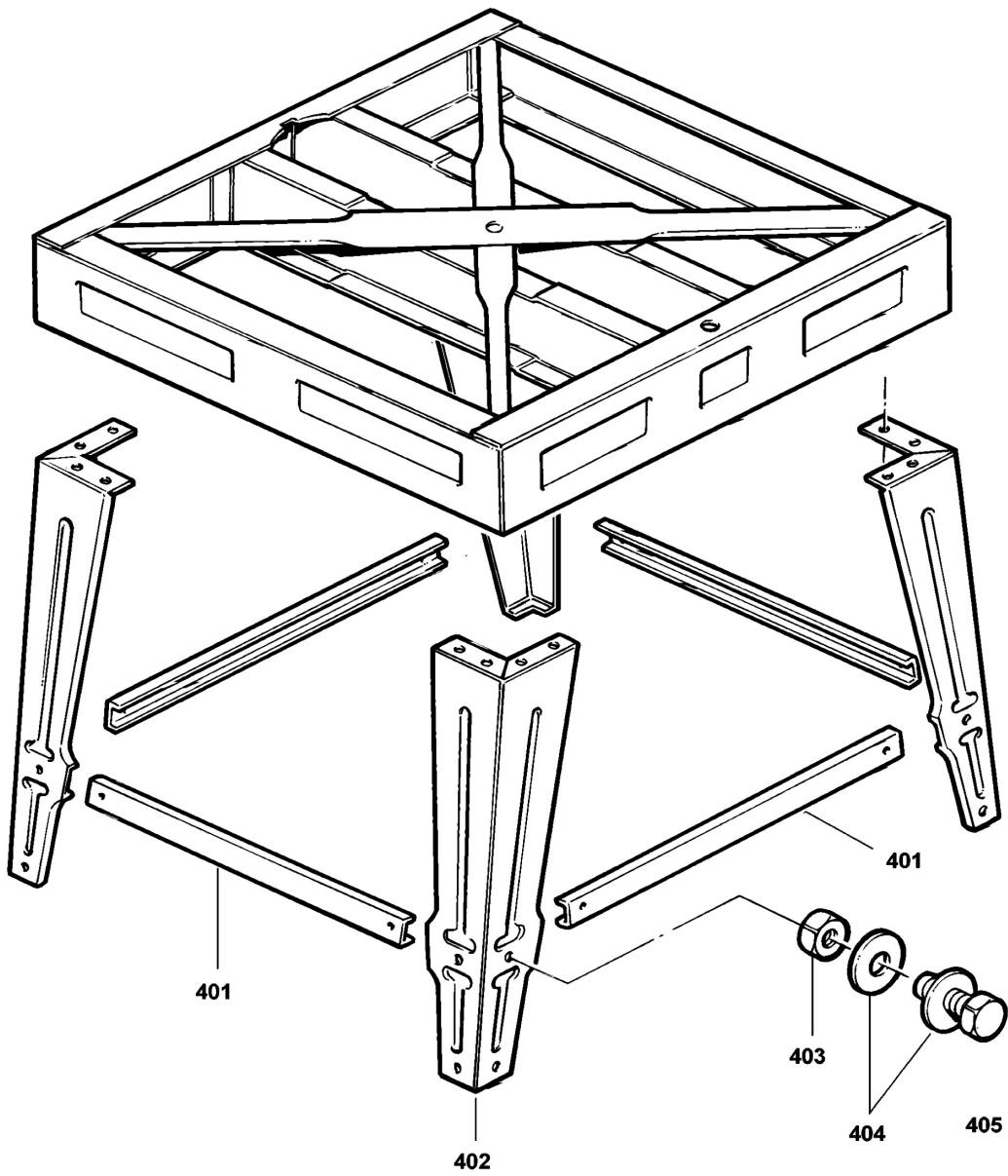

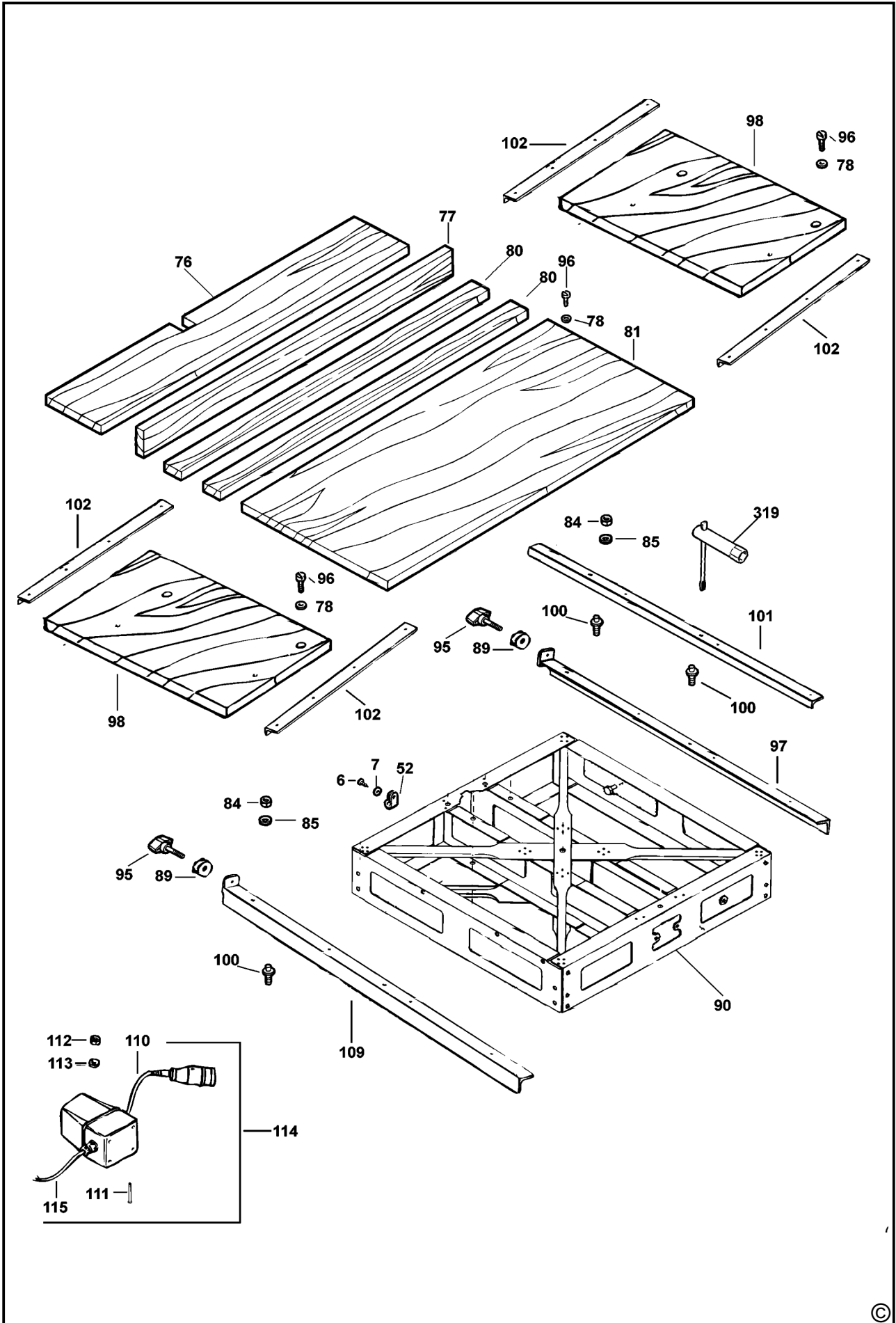

№ 1

Order No. / Заказ № / Замовлення №

Date of receipt/Дата поступления/Дата прийому

Date of receipt/Дата выдачи/Дата видання

Stamp and signature of the service centre/
Печать и подпись сервисного центра/
Печатка та підпис сервісного центру



№ 1

№ 2

Order No. / Заказ № / Замовлення №

Date of receipt/Дата поступления/Дата прийому

Date of receipt/Дата выдачи/Дата видання

Stamp and signature of the service centre/
Печать и подпись сервисного центра/
Печатка та підпис сервісного центру

№ 2

№ 3

Order No. / Заказ № / Замовлення №

Date of receipt/Дата поступления/Дата прийому

Date of receipt/Дата выдачи/Дата видання

Stamp and signature of the service centre/
Печать и подпись сервисного центра/
Печатка та підпис сервісного центру

№ 3

№ 4

Order No. / Заказ № / Замовлення №

Date of receipt/Дата поступления/Дата прийому

Date of receipt/Дата выдачи/Дата видання

Stamp and signature of the service centre/
Печать и подпись сервисного центра/
Печатка та підпис сервісного центру

№ 4

Order No. / Заказ № / Замовлення №

Date of receipt/Дата поступления/Дата прийому

Stamp and signature of the service centre/
Печать и подпись сервисного центра/
Печатка та підпис сервісного центру

Order No. / Заказ № / Замовлення №

Date of receipt/Дата поступления/Дата прийому

Stamp and signature of the service centre/
Печать и подпись сервисного центра/
Печатка та підпис сервісного центру

Order No. / Заказ № / Замовлення №

Date of receipt/Дата поступления/Дата прийому

Stamp and signature of the service centre/
Печать и подпись сервисного центра/
Печатка та підпис сервісного центру

Order No. / Заказ № / Замовлення №

Date of receipt/Дата поступления/Дата прийому

Stamp and signature of the service centre/
Печать и подпись сервисного центра/
Печатка та підпис сервісного центру

№ 4

Заказ №/Тапсырыс №/Буюртма №

Дата прывёмкі/Қабылдау күні/Қабул қилинган күни

Дата выдачы/Беру күні/Қайтарыб берилган күни

№ 3

Заказ №/Тапсырыс №/Буюртма №

Дата прывёмкі/Қабылдау күні/Қабул қилинган күни

Дата выдачы/Беру күні/Қайтарыб берилган күни

№ 2

Заказ №/Тапсырыс №/Буюртма №

Дата прывёмкі/Қабылдау күні/Қабул қилинган күни

Дата выдачы/Беру күні/Қайтарыб берилган күни

№ 1

Заказ №/Тапсырыс №/Буюртма №

Дата прывёмкі/Қабылдау күні/Қабул қилинган күни

Дата выдачы/Беру күні/Қайтарыб берилган күни

Пачатка і подпіс сэрвіснага цэнтра/
Сервис орталығының мөрі мен қолтанбасы/
Сервис марказининг мухр ва имзоси

№ 4

Заказ №/Тапсырыс №/Буюртма №

Дата прывёмкі/Қабылдау күні/Қабул қилинган күни

Пачатка і подпіс сэрвіснага цэнтра/
Сервис орталығының мөрі мен қолтанбасы/
Сервис марказининг мухр ва имзоси

№ 3

Заказ №/Тапсырыс №/Буюртма №

Дата прывёмкі/Қабылдау күні/Қабул қилинган күни

Пачатка і подпіс сэрвіснага цэнтра/
Сервис орталығының мөрі мен қолтанбасы/
Сервис марказининг мухр ва имзоси

№ 2

Заказ №/Тапсырыс №/Буюртма №

Дата прывёмкі/Қабылдау күні/Қабул қилинган күни

Пачатка і подпіс сэрвіснага цэнтра/
Сервис орталығының мөрі мен қолтанбасы/
Сервис марказининг мухр ва имзоси

№ 1

Заказ №/Тапсырыс №/Буюртма №

Дата прывёмкі/Қабылдау күні/Қабул қилинган күни



Пачатка і подпіс сэрвіснага цэнтра/
Сервис орталығының мөрі мен қолтанбасы/
Сервис марказининг мухр ва имзоси

Пачатка і подпіс сэрвіснага цэнтра/
Сервис орталығының мөрі мен қолтанбасы/
Сервис марказининг мухр ва имзоси

Пачатка і подпіс сэрвіснага цэнтра/
Сервис орталығының мөрі мен қолтанбасы/
Сервис марказининг мухр ва имзоси

Пачатка і подпіс сэрвіснага цэнтра/
Сервис орталығының мөрі мен қолтанбасы/
Сервис марказининг мухр ва имзоси

BY

KZ

UZ

GB WARRANTY CARD

BY ГАРАНТЫЙНЫЙ ТАЛОН

RUS ГАРАНТИЙНЫЙ ТАЛОН

KZ КЕПІЛДІК ТАЛОН

UA ГАРАНТІЙНИЙ ТАЛОН

UZ ГАРАНТИЯ ЧИПТАСИ



GB months

RUS месяцев

UA місяців

12

BY месяцаў

KZ ай

UZ ой

GB Serial No.	Date of sale	Selling stamp, Signature
RUS Серийный номер	Дата продажи	Печать и подпись торговой организации
UA Серійний номер	Дата продажу	Печатка та підпис торгівельної організації
BY Серыйны нумар	Дата продажы	Пячатка і подпіс гандлёвай установы
KZ Сериялық нөмір	Сату күні	Сауда ұйымының мөрі мен қолтанбасы
UZ Серия сони	Сотилган куни	Савдо корхонанинг мухр ва имзоси

АВТОРИЗОВАННЫЕ СЕРВИСНЫЕ ЦЕНТРЫ DEWALT

RUS

Россия, 121471, г. Москва,
ул. Гвардейская, д. 3, корп. 1
тел.: (495) 444 10 70
737 80 41

UA

Украина, 04073, г. Киев,
ул. Сырецкая, 33-ш
тел.: (044) 581 11 25

KZ

Казахстан, 480032, г. Алматы,
ул. Березовского, д. 3а
тел.: (3272) 44 64 46
93 34 53

BY

Беларусь, 220015, г. Минск,
ул. Берута, д. 22, к. 1
тел.: (37517) 251 43 07
251 30 72

GE

Грузия, 0177, г. Тбилиси,
ул. Тамарашвили, д. 12
тел.: (99532) 39 91 19
31 11 91

Сервисная сеть Black & Decker постоянно расширяется.
Информацию об обслуживании в других городах Вы можете получить по телефонам
в Москве: (495) 258 39 81/2/3,
в Киеве: (044) 238 95 94
<http://www.blackanddecker.ru>

„Исправный и полностью укомплектованный товар получил(а), с гарантийными условиями ознакомлен(а)/
Справний та повністю укомплектований товар отримав(ла), с гарантійними зобов'язаннями ознайомлен(а)/
Спраўны і поўнасьцю укамплектаваны тавар атрымаў(ла), з гарантійнымі умовамі азнаёмлены(а)/
Тұзу және толық жинақталған тауар қабылдадым, кепілдік шарттарымен таныстым/
Тузатилган ва тулик комплектли махсулотни олдим, гарантия шартлари билан танишиб чикдим“

Подпись покупателя/ Підпис покупця/ Подпис покупателя/ Сатып алушының қолтанбасы/ Харидорнинг имзоси